

四川财经职教研究

Sichuan Finance & Economics Education Research

总第11期

2020/3

内部资料 免费交流

Sichuan Finance
& Economics
Education Research
四川财经职教研究

■ 论高职院校体育文化建设

——以四川财经职业学院为例

■ 1+X课证融通背景下高职院校会计专业税务会计课程教学模式改革研究

■ 论高职内部治理的“权责一致原则”

《四川财经职教研究》(季)
(2020年第3期 总第11期)

编印单位: 四川财经职业学院

承印单位: 四川川印印刷有限公司

地址: 成都市龙泉驿区驿都西路4111号

邮编: 610101

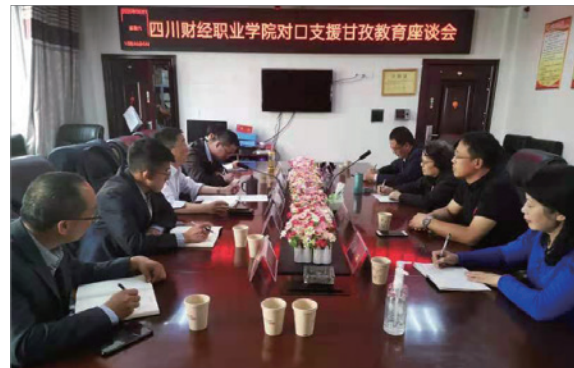

- | | | |
|---|---|--------------------------------------|
| ① | ② | ① 学院召开庆祝中国共产党建党 99 周年暨先进表彰大会 |
| ② | ③ | ② 学院党委中心组（扩大）学习开展实践教育活动 |
| ③ | ④ | ③ 北京国家会计学院张庆龙教授来学院研讨国家会计学院成都基地建设 |
| ④ | ⑤ | ④ 学院召开文化建设项目设计专家咨询会 |
| ⑤ | ⑥ | ⑤ 学院党委书记张华带队赴达州农商银行洽谈校企合作 |
| ⑥ | ⑦ | ⑥ 学院党委书记张华率队赴渠县推进定点帮扶工作 |
| ⑦ | ⑧ | ⑦ 学院党委副书记、院长黄吉秀带队赴定点帮扶县甘孜县调研脱贫攻坚 |
| ⑧ | | ⑧ 学院党委委员、副院长易思飞一行赴昭化区调研脱贫攻坚暨看望顶岗实习学生 |

- | | | |
|---|---|--------------------------------|
| ① | ② | ① 学院举行面向退役军人等群体 2020 级新生入学开学典礼 |
| ② | ③ | ② 学院开展面向退伍军人等群体 2020 级新生入学教育 |
| ③ | ④ | ③ 学院赴厦门进行本科层次职业教育会计专业人才培养方案的研讨 |
| ④ | ⑤ | ④ 学院赴贵州财经职业学院考察学习 |
| ⑤ | ⑥ | ⑤ 学院举办南充市高坪区行政事业单位财务干部业务培训班 |
| ⑥ | ⑦ | ⑥ 学院为渠县基层财会人员开展业务培训 |
| ⑦ | ⑧ | ⑦ 学院组织参观省直部门（单位）定点扶贫成效展 |
| ⑧ | | ⑧ 学院师生喜获第十届全国大学生市场调查与分析大赛一等奖 |

四川财经职教研究

Sichuan Finance And Economics Education Research

2020
总第11期 3

主 编：张 华

副 主 编：黄吉秀

执行编辑：谢婉莹

编 委（按姓氏笔画）：

文 洁	甘立明	卢 彦
叶剑明	刘 丹	刘 波
李 平	李代俊	李建军
李素英	李 雁	杨 勇
杨晓斌	肖兆飞	余立新
余永祥	张 华	易思飞
罗 潇	胡恒丽	钟 用
祝 刚	黄吉秀	傅 丽
廖鸿茜		

坚守教育初心，弘扬尊师风尚

——第 36 个教师节致敬全体教职员工

各位老师：

教师节快乐！

滋兰树蕙，桃李芬芳。在第 36 个教师节到来之际，学院党委、行政向在教学、科研、管理和服务战线上默默耕耘、倾情奉献的全体教职员工致以节日的问候和诚挚的祝福，向关心和支持学院改革发展的离退休教师们，致以崇高的敬意和美好的祝愿！

善之本在教，教之本在师。近年来，全院广大教师在习近平新时代中国特色社会主义思想指引下，全面贯彻落实党的十九大精神、习近平关于教育的重要论述、全国全省教育大会精神，深入贯彻落实“职教 20 条”，扎实开展“不忘初心、牢记使命”主题教育，立足岗位、教书育人，全力奋战在培养社会主义建设者和接班人的伟大事业及学院高质量发展“鼎兴之路”进程中，涌现出了四川省教书育人名师李代俊、教书育人名辅导员高箐、优秀第一书记黄勇等一批优秀教师典型代表，展现了学院教师队伍的良好风貌。

过去的一年，全院广大教师坚决克服新冠肺炎疫情影响，坚守岗位、兢兢业业，积极主动开展“3+N”线上教学，坚守课堂“主阵地”，呵护学生身心健康，维护校园安全稳定；广大教师积极参与教学质量诊改，参加各类教育教学比赛、指导学生参加大赛业绩实现新提升，我们的学生在考研、专升本、技能大赛、社会服务等方面，取得了令人瞩目的成绩。过去的一年，学院在党建思政、人才培养、职教本科建设等方面犁开新局面。创新“党建+”模式，构建大党建统领、大思政育人新格局，定位“五个一流”发展目标，强化内部治理体系和治理能力建设，全力推进

“制度年、项目年、夯基年”建设任务。过去的一年，学院顺利承接国家会计学院成都基地项目、牵头成立成渝地区双城经济圈财经职教联盟、稳步推进本科层次职业教育人才培养改革试点工作，助力脱贫攻坚荣获省委脱贫攻坚先进单位表彰等……学院的社会影响力进一步提升。

兴贤育德，责在师儒。习近平总书记在全国教育大会上强调，教师是人类灵魂的工程师，是人类文明的传承者，承载着传播知识、传播思想、传播真理，塑造灵魂、塑造生命、塑造新人的时代重任。面对新时代高等教育发展的新任务新要求，我们要在省委教育工委、财政厅党组的坚强领导下，坚决落实立德树人根本任务，自觉践行“四有好老师”“四个引路人”“四个相统一”的要求，凝道术、学术、技术、艺术、仁术于一身，不忘初心、牢记使命，恪尽职守、锐意进取，坚定特色办学道路，全面深化改革创新，持续推进内涵建设，加快建设党和人民满意的有特色高水平大学的进程。

事业发展，系于教育；三尺讲台，攸关未来。当下的四川财经职业学院，正呈现出蓬勃发展的良好态势。2020年，学院开启了建设“行业一流、国内引领、国际可比”具有鲜明财经特色的高等职业院校的新征程。让我们怀着美好的教育理想，高扬新时代的风帆，崇尚师德、立德树人，乐教善教、甘守讲台，“为党育人、为国育才”，为国家和区域社会培养更多优秀财经人才，写好学院教育事业“鼎兴发展”的奋进之笔！

桃李不言，下自成蹊。再次祝愿全体教师、教育工作者、离退休同志们节日快乐、身体健康、工作顺利、阖家幸福！

四川财经职业学院

2020年9月10日

四川财经职教研究

(季)

编印单位
四川财经职业学院

地址: 成都市龙泉驿区驿都西路 4111 号
邮编: 610101
电话: 84642053
E-mail: sccxxk@163.com
印刷日期: 2020 年 9 月
印刷数量: 1200 册
发送对象: 本行业、本系统、本单位

卷首语

坚守教育初心, 弘扬尊师风尚

——第 36 个教师节致敬全体教职员工.....2

职教研究

论高职院校体育文化建设

——以四川财经职业学院为例.....董中垒 6
大学生创新创业教育现状与质量提升路径研究.....符丹 10
新时代高职财经人才“工匠精神”培育研究.....许静 14

教育教学

1+X 课证融通背景下高职院校会计专业财务会计课程教学模式改革研究...胡小凤 17
以岗位能力为导向的本科层次金融职业教育专业课程体系构建研究...王超 21
高职院校互联网金融专业人才培养模式研究.....李馨 27
课程思政背景下高职公共英语课程体系构建.....张晓莉 30
中华传统文化融入大学语文教学的探究.....陈露 34
高职院校思想政治教育的大数据环境.....钟玲 36

财经问题

论高职内部治理的“权责一致原则”.....罗潇 39
高职院校优化内部治理结构的途径探讨.....张晋红 43
我国小微企业的企业所得税筹划探究
——基于税收优惠政策视角.....杨澜 47
走动式管理沟通在现代企业管理中的运用.....周锐 51

学生工作

- 如何开展高职院校家庭经济困难学生精准认定工作..... 高 菁 55
- 高职学生沟通能力培养研究..... 程 宇 58
- 高职院校学生就业价值取向调查及引导研究
——基于某财经职业学院的调查..... 刘潇雨 60

校园简讯

- 北京国家会计学院张庆龙教授来我院研讨国家会计学院成都基地建设... 马 骏 9
- 学院党委书记张华同志带队赴达州农商银行洽谈校企合作..... 李 馨 13
- 我院赴贵州财经职业学院考察学习..... 杨晓荣 16
- 我院召开文化建设项目设计专家咨询会..... 饶明全 20
- 我院召开庆祝中国共产党建党 99 周年暨先进表彰大会..... 马 骏 26
- 黄吉秀院长带队赴定点帮扶县甘孜县调研脱贫攻坚工作..... 肖兆飞 29
- 易思飞副院长一行赴昭化区调研脱贫攻坚工作暨看望顶岗实习学生... 黄 勇 33
- 我院举行面向退役军人等群体 2020 级新生入学开学典礼..... 饶明全 38
- 我院组织参观省直部门（单位）定点扶贫成效展..... 饶明全 42
- 牢记使命跟党走 凝心聚力谋发展
——我院党委中心组（扩大）学习开展实践教育活动..... 江翠华 50
- 学院党委书记张华率队赴渠县推进定点帮扶工作..... 周光林 54
- 我院为渠县基层财会人员开展业务培训..... 周光林 54
- 我院赴厦门进行本科层次职业教育会计专业人才培养方案的研讨... 杨 晶 57
- 我院认真组织学习贯彻省委十一届七次全会精神..... 饶明全 64
- 我院举办南充市高坪区行政事业单位财务干部业务培训班..... 康战科 64
- 我院师生喜获第十届全国大学生市场调查与分析大赛一等奖... 刘 瑶 64



《四川财经职教研究》
2020 年第三期
(总第 11 期)

论高职校园体育文化建设

——以四川财经职业学院为例

董中奎

高职校园体育文化是校园文化的重要组成部分,良好的体育文化对促进校园文化向好发展作用明显。但现实工作中,由于缺乏对校园体育文化全面系统的了解和把握,致使高职校园体育文化发展非常滞后。当前在校园体育文化的建设中遇到的主要问题有:一是缺乏系统了解,位置不正,导致体育文化在校园文化中缺失;二是缺乏顶层设计,目标不明,没有建设规划和计划;三是缺乏跨部门沟通,没有形成合力;四是缺品牌和特色,做的多,总结的少,对项目的包装和提炼不够;五是缺乏持续性,大起大落,时行时止。这些问题严重地影响了校园体育的发展,思考对策,不断诊改,势在必行。

一、高职校园体育文化的定义

校园体育文化是为了实现学校的培养目标,广大师生在校内外的体育实践中所形成和拥有的物质和精神财富。校园体育文化的主体是广大师生;所在区域是校园内;活动对象是跟体育相关的教学、训练、科研、管理、活动、比赛等;校园体育文化是广大师生在实践中总结和创造的;其最终目的是实现学校的人才培养目标。它和德育、智育、美育一起构成了校园文化群,为促进学生身心全面发展,提高综合素质,培养合格的建设者和接班人服务。

高职院校除了上述共性文化特点外,还要突出职业性,为学生的职业发展服务的文化。

校园体育文化分为三个层次:第一层为物质文化,包括校内体育建筑、雕塑、场馆、场地、器材等;第二层为制度文化或者行为文化,包括

校园体育的组织系统,教育教学、相关活动的组织、制度和具体活动等;第三层为精神文化或意识文化,包括道德、观念、意识、精神等。物质文化和制度文化是硬件,精神文化是软件,是核心,三者相辅相成,彼此作用,不能偏废其一。

二、校园体育文化的功能

(一)强身健体,促进健康。

健康第一,终身体育是校园体育的宗旨,增强体质,提高健康水平,形成终身体育锻炼习惯是高校体育的主要任务。让学生在大学学习期间,在体育教师的引导下,掌握一到两门体育技术,了解一些体育健身和运动保健、伤病预防的知识,切实提高生理、心理健康水平。这样可以帮助学生有针对性的提升自己岗位体能,帮助其学习职业技能,不断运用体育保健知识,延长自己的职业寿命和幸福生活质量。

(二)教育熏陶,引导成才。

体育和音乐是最好的教育,在培养人的综合素养方面有着其它专业无法比拟的优势。经常参与体育锻炼和体育活动,有助于培养人的乐观精神和自信心,敢打敢拼,永不服输的精神,胜不骄败不馁,使人在逆境中保持希望和斗志。在集体项目中,需要队友之间的相互信任、沟通、协作来完成比赛;尊重对手,遵守规则,对自己管理和约束,对自己的行为负责,这些熏陶潜移默化,对于现代职业人所需要的敬业精神、规则意识、精益求精、团队配合都是很好的教育,形成高职学生的核心竞争力。

(三)引导方向,凝聚人心。

良好的校园体育文化能很好的引导学生成长,通过参与或观看比赛,树立强烈的爱国情怀和集体主义观念,每当国旗升起,国歌奏响的那一刻,作为观众也会和队员一起热泪盈眶,感受强大的民族自信心和自豪感。自己参与的球队或者自己关注的球队,会和志同道合的朋友一起关注球队的成长,为球队的胜利欢呼,为挫折而叹息,形成一种文化认同感,让广大师生和体育爱好者紧紧凝聚在一起,形成团队合力。

(四) 强身怡情,娱乐放松。

无论师生,在繁忙的教学、科研、学习中,都会感到压力和焦虑,丰富多彩的校园体育文化,可以让师生享受视觉盛宴、享受比赛,转移一下注意力,舒缓一下压力。正是这些活动迎合了师生切实的需求,使身体和精神得到愉悦和放松。

明确了定义和功能,是高职体育文化建设的基础和前提,让学校管理者和体育工作者提高认识,摆正位置,为校园体育文化建设提供支持。

三、高职校园体育文化的建设

(一) 高职校园精神文化建设。

1. 树立文化自信,体现时代性。目前四川财经职业学院(以后简称财院)正在大力打造财经文化、诚信文化、工匠精神,体育文化作为通识文化可以和以上三种职业文化一起,通识与专业结合形成财院的文化体系。校园体育文化建设和课程思政相结合,体现其时代性,利用信息化手段,线上线下向学生宣传女排和“女排精神”,乒乓球、跳水、中华传统武术等学生喜爱的项目或当下热门的体育项目,选择一些经常励志的片段,让学生欣赏。倡导爱国主义、集体主义,弘扬中华优秀传统文化,影响学生的世界观、人生观和价值观,激发爱国热情和民族自豪感,真正树立文化自信。

2. 实现三全育人,形成培养合力。体育比赛以公平竞争、公平比赛、尊重对手,遵守规则,

不断超越,永不服输,实现更高、更快、更强,都是体育文化的主要特征,这与学校的培养目标、校风校纪、学风班风、生活方式相结合,形成广大师生的文化认同,使广大师生遵纪守法、敬业笃学、扎实本领,追求卓越,实现专业特色建设和学生个性发展。丰富多彩的体育活动穿插在师生日常生活,体育教育融入到育人的全过程中,真正落实“三全”育人方针。

3. 要及时传播健康理念和知识。学校的体育工作者要利用互联网、多媒体、APP等线上交流平台,加大宣传体育科学知识力度,使广大师生了解体育的目的、意义和重要性,掌握运动技术、运动保健、常见运动损伤的处理办法,参与体育、享受体育、树立终身体育思想,促进身心全面发展,延长职业寿命和生活质量。尤其是职业院校学生,工作岗位常常在一线,良好的体能和专业的保健知识,更能让学生获得真实惠和健康。

(二) 高职校园体育制度文化建设。

校园体育文化的建设,领导重视是第一位的,只有领导重视,才能推动体育的各项工作向前推进。学校领导是校园文化建设的组织保障,他们的指导思想、重视程度、行政决策都直接关系到校园体育工作的开展和文化建设的推进。因此体育工作者要做好垂直领导和横向部门之间的沟通,经常的培植和引导校领导对体育文化的参与、重视和支持。

1. 重视校园体育组织系统建设、规范各种规章制度。学校要根据《普通高校体育工作基本工作标准》成立学校体育运动委员会和学生体质监测委员会的工作,一年至少召开一次列会,制定好学院体育文化建设的目标,审查学校体育工作的规划、计划和各项规章制度,使整个学校的体育工作规范化、标准化、法制化。引入考核激励机制,促进体育工作者的工作积极性。目前财院

还没有成立成立学生体质监测委员，也没有学生体质测试中心，欣慰的是配属了专款指定了专门负责人，两个委员会没有定期召开例会，学院的体育文化建设目标不清晰。通过诊改，艺体部根据“十三五”规划，重新修订了工作计划，明确了岗位职责，完善了各项制度。

2. 深化教育教学改革。根据《国家职业教育改革实施方案》也就是职教20条，深入开展“三教”改革，以健康第一和终身体育为指导思想，引导学生树立自觉地锻炼意识，掌握锻炼的方法，提高身体素质和健康水平。在教材的选择上，注重科学性、趣味性和信息化，贴近学生未来的生活和职业；教材内容更直观和丰富，突出职业特点，根据专业群特点，制定基于核心工作岗位所需的职业体能发展和健康保健知识。在教师教法上，借鉴翻转课堂，让更多的学生参与进来，变被动接受为主动探索。在考核方式上，使考核元素多元化，突出平时成绩，让学生的平时阳光长跑锻炼和体质测试都用信息化的手段融入到考试评价中来。

3. 抓师生的体育协会建设。内容更丰富、形式更多样的课外体育活动是校园体育的一个重要阵地。教师和学生的体育协会有专人管理，设专项经费，每一个协会都安排一位校内体育教师作为指导，或聘请校外专家进行指导，并按照课时费结算指导费用。在协会的开展上，列出年度具体工作计划，保证月月有主题，个个都精彩，对于比较好的集体项目可以在运动会，艺术节、社团活动周中拉出来展示，提高水平和知名度。

财院依托体育协会发展师生的体育基础，培养体育兴趣；学校组织的综合性运动会、体育节、单项比赛等挖掘各个项目的骨干人才；建立高水平运动队，强化训练尖子人才，参加全国全省的各种运动会和比赛。这样一个金字塔式的运行结构，相互影响，相互补充。

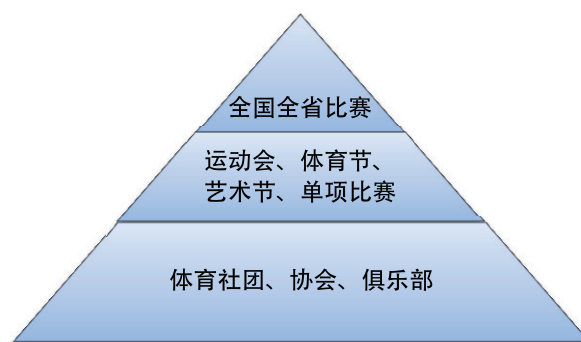

图一 体育建设运行结构图

4. 开展好阳光体育锻炼。要将课外活动的阳光体育、体育俱乐部、户外活动、运动比赛都纳入到体育课程体系当中来，丰富校园体育文化的内涵和结构。

5. 加强高水平运动队建设。学校高水平运动队在校园体育文化建设中起着至关重要的作用。高水平运动队代表着一个学院竞技水平的高低，对外是学校精神文明的窗口，一张名片，能极大的提升学校的知名度和美誉度；对内，是全校师生的榜样，能够引领校内体育项目的开展，是全校师生关注和讨论的焦点，像块磁石般凝聚全校师生的心气和士气。财院女生居多，男女比例3:7，可以发展女子乐团、女子舞蹈、女子健身健美操和女子篮球队等作为特色高水平队伍，更能出成绩和打出特色名气。

（三）校园体育物质文化建设。

物质文化建设包括校内体育建筑、雕塑、场馆、场地、器材和锻炼环境等，是校园体育文建设的外壳和硬件，是校园体育文化建设的基础和保障，必须逐年完善设施和不断修缮更新场地器材。作为师生体育活动的重要场所，优美的的环境，标准、安全的场地器材，合理布局、精心的管理，都能使广大师生更加愿意参加体育活动和锻炼。

（四）校园体育特色传统项目建设。

发展校园体育文化就要解决好共性与个性问题，继承和传承问题。这样才能百花齐放，百花争鸣。每个学校因其地域、背景、办学理念、专业、传统与风气不同，形成了各具特色的校园体育文

化。在建设校园文化中,总会出现有着广泛群众基础,深受师生喜爱的体育传统。比如川财院举办的元旦越野跑和师生气排球比赛、教工趣味运动会,一届又一届的不断积累,符合学院特色,深受师生喜爱。体育工作者要不断挖掘和总结自己学校体育的特色和传统,形成独具一格的特色校园体育文化。

四、总结

高校校园体育文化是校园文化的重要组成部分,对学生的健康成长,全面发展有着至关重要的作用,高校管理者和体育工作者必要提高认识,抓好校园体育文化建设。可以从高校体育的精神文化、制度文化、物质文化三个方面作为抓手进行建设和发展,从而打造结构完整,富有学校特色的体育文化,为广大师生服务,四川财经职业学院在院校园文化建设方面列出了五年发展计划,有序推进,体育文化的跟进,必将大大丰富和完善校园文化的建设和发展。

(作者单位:四川财经职业学院 通识与人文教育学院)

责任编辑:罗潇

参考文献:

- [1] 朱柏宁. 校园体育文化探析[J]. 体育与科学, 1999,(3).
- [2] 赵正铭. 校园文化建设的现存问题及对策论析[J]. 西南民族大学学报. 人文社科版, 2004,(11).
- [3] 罗艳春, 邓小刚. 高校高水平运动队对高校校园体育文化的影响[J]. 湖北体育科技, 2012,(1).

简讯

北京国家会计学院张庆龙教授来我院研讨国家会计学院成都基地建设

8月14日,北京国家会计学院教授、博士生导师张庆

龙一行来我院就国家会计学院成都基地建设与学院发展等事宜进行研讨交流。学院党委书记张华,学院党委委员、副院长长易思飞,副院长罗潇,各教学系部、对外合作处、继续教育中心、基建办等主要负责人参加研讨会。

张庆龙教授肯定国家会计学院成都基地建设的必要性与重要性,该基地的建设不仅是辐射西南地区培养高端财会人才的重要举措,同时也是我院夯实职教本科的坚实基础。

张庆龙教授指出,学院要找准自身优势,在基础设施、师资队伍、专业建设等方面要加强,将国家会计学院成都基地的研究成果和收益转化为学院自身发展的有力条件,做到理论结合实践,产学研融合,利用行业背景、办学背景积极扩充学术课题资源,立足于服务四川省财政系统,以大力发展职业本科教学为主,以科研为辅,紧跟社会热点财经问题,做经济热点舆论的参与者,为整个行业提供专业的分析。张庆龙教授表示,学院的发展路径选择要采取“请进来-走出去”模式,发挥激励制度优势,做好内控及流程监管,疏通垂直与平行的意愿表达渠道,以零基预算为起点,促进“决策、执行、监督”三权分立,创新机制,盘活全局,从而为转型职教本科做好充分的理论与制度准备。

张华书记对张庆龙教授所提出的建议和意见高度的认同。张华书记表示,学院党委高度重视国家会计学院成都基地建设及转型职教本科双线工作,这是事关学院未来发展的大事,要狠抓落实,希望学院上下同心,努力拼搏,开拓进取,紧紧依托办学优势与成渝双城经济圈建设热点,发挥国家会计学院成都基地的引领作用,将外部优势转化为内部资源,助力学院实现“十四五”时期的跨越式发展。

易思飞副院长表示,学院下一阶段的发展必须要精确定位,既要大力发扬办学优势,也要积极补充短板,营造“洼地效应”,汇聚各类资源,依托行业与西南培训基地,为学院的快速发展提供有利条件。

本次研讨会为学院2020年下半年工作开展指明了方向,也为学院“十四五”发展规划的编制提供了重要参考。

(宣传统战部 马骏)

大学生创新创业教育现状与质量提升路径研究

符 丹

近年来,我国经济正处于产业结构调整 and 转型升级的关键阶段,2014年,李克强总理在夏季达沃斯论坛上提出了“大众创业,万众创新”的国家战略,随后国务院办公厅、教育部也相继出台了一系列与之配套的顶层设计和政策指引,创新创业浪潮迅速催生高新技术、产业互联、产品升级以及其他未曾明朗的颠覆性商业模式,极大地推动和促进了我国经济发展的快速升级和转型。在这样的时代背景下,大学生作为我国未来经济建设的主力军和中坚力量,创新创业教育作为高校教育改革的突破口正受到全社会的广泛关注,如何真正提高大学生创新创业教育质量,革新大学生创新创业教育课程体系,提升大学生创新创业能力已经迫在眉睫。

一、创新创业教育的发展历程及重要意义

世界发达国家已有几十年的创新创业教育实践经验,哈佛大学商学院在上个世纪40年代就开设了与创新创业相关的课程,紧接着纽约大学也开设了名为“创业与创新”的课程,随后美国各个知名大学也开设了相关课程,把美国高等教育的创新创业教育逐渐推动到一个新的高度。在上世纪80年代,美国将创新创业教育逐渐推广到所有专业的在校大学生,这也是美国创新创业教育整体发展良好的重要因素。同时,英国、日本、德国、澳大利亚等发达国家也相继将创新创业教育作为人才培养改革的重要方向,各个高校纷纷开设或引进相关的创新创业教育课程与体系,在全球范围内引领着创新创业教育改革潮流。当今程序性知识和陈述性知识已不再是教育的主要内容,反而创新创业教育才是高等教育改革和发展的根本要义。世界各国的教育工作者一致认为大学生不仅能够顺利就业,还要适应和满足经济发展的

需要。大学生不仅仅是普通的求职者,更是新工作岗位和工作技能的创新者,创新能力的培养与训练是未来创新创业教育的首要目标。因此,创新创业教育模式改革对我国经济发展具有重要意义。

创新创业的理论内涵比较宽泛,创业不仅包括在社会上创办新的企业,也包括创立新的工作机会和工作岗位,并以此促进经济的发展;创新不仅是打破现状、勇于冒险、敢于尝试、不拘泥于传统的精神或意识,更是指思维模式上的突破与更新。在互联网和移动互联网时代创新与创业往往是缺一不可的,两者在实践过程之中互相依存,创业成功与否的前提条件和核心问题在于创新,创新是创业成功的基础;创业不仅是创新的应用和实践,理念的树立或思维的改变,它还将创新的过程以新岗位创造的形式综合体现。因此,创新教育与创业教育是相辅相成、相互融合的。在大学生创新创业教育实施过程中,以创新为核心,以创业为导向,促进学生思维和意识的转变,能力和素质的提升,以此为依托来促进当前背景下高校大学生培养目标的实现。通过大学生创新创业教育来促进各种社会资源向高新企业或新型产业集中,并最终形成全新的商业模式,同时大学生创新创业的实践可以从心理上减轻大学生的就业压力,通过大学生创新创业教育的实践提升大学生就业层次。

二、创新创业教育的现状和困境

当下各高校大学生创新创业教育硬件设施比较齐备,能够较方便地开展教育教学工作,这为高校提升创新创业教育质量提供了物质保障。同时,国家实施“大众创业、万众创新”的发展战略,为大学生开展创新创业实践提供了政策导向和空

间支持,部分高校还充分利用现有资源创建大学生创业园,或者主动联系地方政府,出台支持大学生创新创业的配套政策等,全方位多渠道为大学生创新创业教育工作的顺利开展提供政策支持。但大多数高校创新创业教育工作发展仍然很缓慢,很多仅仅停留在课堂教学和教室考核的层面上,对创新创业教育的重要性落实不到位,对创新创业教育的认识还严重不足,实现创新创业的快速发展还需走出以下困境。

(一) 创新创业教育认识不够。

由于我国基础教育主要是以应试教育为主,大多数刚刚进入大学的学生往往都缺乏创新创业意识,各高校在设计人才培养方案时,也忽略了以体验或者模拟的方式培养大学生创新创业的意识,不重视创新创业实践活动的开展。当今,高校主要通过创新创业大赛以及开设创新创业相关课程去培养大学生创新创业的意识,但教学模式仍然以传统的课堂教学为主,很难引起大学生的兴趣,效果不甚理想。在实际交流和调研中发现,创新创业教育在部分高校的人才培养工作中是不受重视的,一般仅仅安排18个课时的课堂教学,课时所占比例较少,学生思想停留在传统的应试教育模式上,以应付考试拿学分为目的。少数有条件的高校在大学生技能活动周或者艺术活动月举办一些与创新创业有关的活动或者比赛,但参与人员的涵盖面较窄,况且实际活动或比赛内容与大学生在课堂上学到的创新创业知识衔接较差甚至脱钩。有的学校的创新创业教育体系自成一体,与其他培养学生专业知识和技术能力的课程的相关性较低,最终导致大学生课程学完了,学分也拿到了,但是无法满足社会和企业的实际岗位需求。

(二) 创新创业教育实践活动缺少资金支持。

现阶段,很多高校大学生创新创业活动缺少经费支持,普遍具有资金来源少、数额小、缺少融资渠道等特点。笔者在对大学生进行面对面访

问时发现,部分大学生创业项目前景较好,但大学生大多缺少社会资源,创业实践所需资金只能依靠个人积累和家庭支持,大多数情况下创业大学生能够获取的外部投资资金非常少。虽然地方政府发布了一些与创业配套的支持政策,包括创业补贴、创新创业培训补助、小额无息贷款和税收优惠政策等,但是因不了解政策,或因资料不齐、手续复杂、流程繁琐等原因造成真正能获得支持的资金十分有限,难以满足大学生创业初期的实际资金需求。虽然社会风险投资比较青睐创业项目,可以通过网络众筹等方式较容易地融资到资金,但由于高校没有建立起大学生创业基础数据以及宣传力度不够,能够获得风险投资的关注度小,融资难度大,融资成功率更低。有些前景较好的大学生创业项目最终由于资金问题导致孵化失败。同时,高校缺乏培养大学生创业过程中的挫折教育,使得部分大学生错误地认为创业道路会一帆风顺,创业过程中必备的抗压能力、情绪管理能力、人际沟通能力等基本素养还有待提升。基于上述主观和客观两方面的原因,实际上大学生创业项目的成功率非常低。

(三) 创新创业教育相关课程边缘化。

创新创业教育课程在人才培养方案中的定位还没有得到高校和教育工作者的足够重视,笔者走访调研了10所高校,其中8所高校只给予了创新创业课程18课时,并没有将其作为大学生人才培养方案的重要组成部分,同时专业课的内容与创新创业课程很少相关。大多数高校的创新创业教育相关课程的开设是教育部门的政策使然,有些高校甚至片面地认为大学生创新创业教育是培养企业家,认为这种教育只是针对少数大学生的行为,没有认识到其是对大学生综合素质的培养、潜在能力的挖掘。这些落后的观念和意识导致了教育工作者在日常教学工作中,并没有将大学生创新创业教育纳入到长期人才培养计划中。很多工科高校片面地认为创新创业教育主要是指技术

创新,忽略了管理上的创新与商业模式上的创新,致使大部分高校的创新创业教育没有贯穿于整个人才培养过程中,很难在操作层面和技能层面得到有效落实。大多数高校在人才培养方案制定、人才培养目标确立、专业群建设、课程评价指标确定时不重视创新创业教育的融会贯通。跨学科、跨领域、跨专业甚至跨学院的创新创业教育建设非常不完善,开发和设计创新创业教育课程体系时不讲科学并且延续性较差,很难与各专业教育体系有效衔接,大学生创新创业教育教学体系仿佛处于孤岛状态。

三、创新创业教育质量提升路径

高校只有具备先进的教育理念并将这些理念融入到教育教学过程中,有意识地提升创新创业教育质量,引导和鼓励大学生进行创新创业实践活动,最大化地将人才培养、创新创业教育和企业岗位需求紧密结合,才能实现将教师理论知识传授的教育模式转变为大学生全面发展的综合素质培养模式。

(一) 培养大学生的创新创业意识。

有效开展创新创业教育,首先就要培养大学生的创新创业意识。高校要认识到创新创业教育不单单是一种理论教育模式,其实质是一种综合素质教育,而当前高校和大学生没有认识到这一点,其自身的创新创业意识十分缺乏。大学生有了创新创业意识,才能认识到创新创业教育的重要意义,进而逐渐投入到创新创业实践活动中来,而这就需要将创新创业教育规范化、常态化,并将创新创业意识教育渗透到专业课内容中,只有这样才能激发出大学生创新创业动机和培养其创新创业的意识,否则创新创业教育仅仅是空中楼阁,难以扎根于高校教育发展之中。高校教师要积极引导大学生以团队管理方法或其它组织形式来开展创新创业教育,促使大学生自觉投入到实践过程,并在实践中激发大学生的创新创业意识。高校管理层要认识到创新创业教育不是一个短期

样板工程,是一项长效、系统、科学化的系统工程,大学生创新创业意识的培养是创新创业教育成功的基础和立足点,一定要抓好抓实,只有在此基础上强化大学生的创新创业知识和技能,大学生创新创业动力与能力才具有可持续性。

(二) 更新人才培养方案,实现全程创新创业教育。

创新创业教育质量的提升从某种程度上依赖于科学、合理的人才培养方案,人才培养方案就是一个指挥棒,它在某种程度上决定了创新创业课程开设与否、如何开设等一系列教育教学问题。高校创新创业教育的开展要顺应大学生的就业需求和社会经济发展形势,高校教育工作者在制订人才培养方案、确定人才培养目标之前,需要走出校门,深入社会、企业做调查研究,根据当前社会和经济发展的现实需要,平衡理论与实践的教学关系,高度重视创新创业实践技能的培养和创新应用的研究,完善创新创业教育体系,编写出既符合本校各专业学生的发展又能满足社会实际需求的创新创业教材,构建与各专业融合的创新创业课程教学体系,逐步建立贯穿大学生学习生涯的创新创业教育学科体系,在教学实践中整合和优化学科的针对性、合理性和系统性,使得专业教师也能指导学生创新创业实践活动。除此之外,创新创业教育要根据不同年级、不同专业、不同课程、不同阶段的特点难点,创新教学理念和课程模式,真正将创新创业教育融合到专业教育和实习实践等各教学环节中,实现全程育人,提高创新创业教育质量。

(三) 建设支持大学生创新创业的融资渠道。

双创背景下,大部分大学生创业项目的资金来源主要是自筹,当然也可以向政府申请创业贷款,但申报流程既繁琐又漫长,从商业银行贷款或风险投资机构获得融资难度极大,现阶段还没有形成完善的大学生创新创业的融资渠道。如何真正有效地完善大学生创新创业融资渠道和风险

管理机制, 怎样通过创新创业项目孵化、技术入股或知识产权等方式来解决大学生创业项目融资问题, 是保障创业项目成功的关键, 也是破解大学生创业融资难的重要途径。通过调查了解, 可以从以下三方面着手: 一是地方政府要和国有银行适当地针对大学生创新创业项目给予一定小额贷款, 并简化手续; 二是高校与社会上的风险投资机构一起研究和探索符合大学生创新创业项目需求的金融产品和融资渠道, 合理地降低贷款申报门槛, 简化大学生创新创业项目贷款的审核程序, 进一步完善信用保证和信用贷款等创新融资方式, 落实银行贷款和财政税收优惠政策; 三是高校要实施创业精英奖励计划, 高校通过引入地方知名企业, 鼓励企业与大学生以多元化的合作方式向创新创业项目提供资金支持, 优秀的项目可以与企业一起成立专门的经营管理团队, 建立紧密的校企合作关系。

(四) 建设创新创业教育多方协同合作体系。

首先, 创新创业教育是长期的跨学科、跨专业甚至跨领域的多方协同教育过程, 高校各院系各部门需要根据教育对象、教育主体、教育环境和经济环境等多种因素进行有针对性的精心设计与融会贯通; 其次, 高校管理者要积极支持和鼓励双创教师进行再学习进修、教学讨论、研究和改革, 开发出一些科学、合理、实用的创新创业课程。创业教育工作者要勇于突破传统的课堂教学模式, 把课堂搬到创业实训室和创业实践基地, 建立众创空间, 充分利用各种现实资源, 加强校内实践教学, 进行模拟仿真教学。同时只依靠高校单独进行创新创业教育已不适应时代发展趋势, 高校必须要开门办学, 必须整合企业、研究所或第三方机构等创新资源, 引进企业在高校设立研发共建空间, 鼓励大学生参与到企业实际项目的研究过程之中, 培养出高水平的创新创业团队, 为其他大学生树立榜样, 以此来营造创新创业的氛围, 提升创新创业教育质量。

(作者单位: 四川财经职业学院 通识与人文教育学院)

责任编辑: 王炼



学院党委书记张华同志带队赴达州农商银行

洽谈校企合作

2020年8月25日, 学院党委书记张华带领副院长罗潇、对外合作处处长叶剑明、工商管理系副主任刘瑶、财税金融系教师李馨等一行5人前往达州农商银行洽谈校企合作事宜。

在达州农商银行人力资源部总经理袁桃陪同下, 张华书记一行参观了达州农商银行, 袁桃经理对达州农商行的基本情况作了介绍。

随后, 张书记一行人与达州农商银行党委书记、董事长徐太平, 达州农商银行党委副书记、行长胡泰峰等进行座谈交流。

座谈会上, 胡泰峰行长详细介绍了达州农商银行的情况。张华书记对达州农商银行支持参与双方校企合作事宜表示感谢, 并就学院未来发展路径与规划(包括职教本科、国家会计学院成都基地建设等)作了详细介绍。

会上, 校企双方就金融人才培养、学生实习人数与岗位需求、教师跟岗实践等基地建设具体内容展开交流。张华书记表示, 在互联网+的背景下, 与达州农商银行的合作, 对培育适应新型银行业发展所需的金融人才、提升学院金融专业师资水平、促进教学科研以及社会服务等具有重要意义。学院将与达州农商银行进一步拓展校企深度融合, 将行业新技术、新规范纳入教学标准与内容, 设立教学实践基地, 强化学生实习实训, 培养社会所需人才, 促进双方共赢, 助力当地经济发展。

(金融学院 李馨)

新时代高职财经人才“工匠精神”培育研究

许 静

一、引言

我国自改革开放以来，制造业发展迅速，已成为世界第一制造大国，但产品仍处于全球产业价值链的中低端，国际知名品牌也是乏善可陈，像圆珠笔的“圆珠”至今都还需要进口，如何从制造大国走向制造强国，“中国制造2025”提出，最关键的就是要弘扬“工匠精神”，2016年，李克强总理在政府工作报告指出：“培育精益求精的工匠精神，增品种，提品质，创品牌。”“工匠精神”首次出现在政府报告中，成为国家意志，也为我们职业教育指明了方向。

随着互联网的推进和我国经济结构的不断转型升级，高等职业院校要勇于承担起培养工匠型人才的责任，不仅是理工类院校，财经院校也应顺应时代要求，努力探索新思路，在教育教学中渗透高、精、专的工匠精神，将职业道德、职业素养和职业核心精神培养融入到人才培养中去。

二、新时代下财经学子应具备的“工匠精神”新内涵

高职财经类专业涉及了金融、会计、市场营销、国际贸易、工商管理等专业。笔者认为，财经学子应具备的“工匠精神”应该集时代性、专业性、职业性与人文性于一体。可以归纳为：

（一）高尚的职业道德。

能主动践行社会主义核心价值观，对从事的职业忠诚热爱，严于律己。财经从业人员尤其要具备诚实守信、遵纪守法等品质，只有树立正确的人生观、价值观、世界观，本着为人民服务的精神，才能做好财经类工作。

（二）精湛的复合型技能。

在互联网+新时代，各个行业都与互联网紧密连接，财经人才不仅要具有深厚、熟练的专业

知识和技能，还要具有跨界的高超计算机操作技术和大数据思维。比如金融企业，就要求员工能掌握互联网融资，利用线上、线下平台为客户提供服务等，同时还需有谨慎的网络安全防护意识。

（三）专业的职业核心精神。

专业的职业核心精神包括坚持不懈、团队协作、持续创新、专业高效。财经类专业就业方向多为服务性岗位，在当今信息瞬息万变的互联网时代，产品生命周期越来越短，社会分工越来越细，这就需要从业人员具有团队合作精神，拥有坚韧不拔的毅力，通过学习和客户反馈，不断改进工作方式，持续创新，为客户提供最优质高效的服务。

三、目前高职财经院校培养“工匠精神”的现状

（一）职业道德培养存在偏差。

高职教育快速发展，在我国高等教育中占比逐年增多，但长久以来，职业院校重技能轻人文，在校园中缺乏培育职业道德的环境氛围。在高职财经院校，职业道德主要通过思政课、就业指导课等来灌输和培养，对学生的职业道德精神灌输较少，并且缺乏对财经专业的针对性，在学生看来也属于边缘化课程，关注度不高。高职院校对学生职业道德培养的忽视和缺失，导致一些学生在职业道德观念上存在偏离现象。拜金主义、金钱至上等错误思想严重。例如在毕业择业时仅看重薪资、待遇，对一些薪酬偏低但可以锻炼提升自己的岗位不屑一顾。学习和工作中，部分同学存在侥幸心理，推卸工作，投机取巧，缺乏奉献和服务意识。另外，许多高职学生在实习时眼高手低，挑剔工作，些许不满意就辞职，缺乏契约精神和诚信意识。

（二）职业技能单一滞后。

科学技术日新月异，现代行业对人才职业技能的需求也在不断提高，在用人单位招聘过程中，越来越看重兼具专业和计算机技术的复合型人才。高职财经院校历来侧重于学生职业技能的培养，目前还是采用的传统的培养方式，追求专业操作技能和表达技能，而随着时代的发展，现代工匠，应该是与时俱进，解放思想，善于学习、勇于探索和多专业领域均有涉及的通才。

（三）核心职业精神有所欠缺。

研究学者对高职院校往届毕业生和用人单位进行调查专访，职业精神欠缺是影响其未来职业生涯高度的重要因素。高职财经院校对学生的培养重心在于提升其专业实操技能，对职业精神则较少传承和塑造，且在学生综合素质的考评中无法体现。如少数高职学生以“自我”为中心，很难融入团队，在工作中遇到挫折和困难，就容易放弃，缺乏勇气和毅力，思维方式固化单一，缺少探索和创新精神。

四、高职财经院校培育财经人才“工匠精神”的策略及途径

（一）职业道德精心培育。

现代社会的新工匠，应该是以良好的职业道德素养及社会责任感作为基础，同时拥有高超的技能水平，在专业领域内发光发热的社会主义建设者和接班人。

1. 校园文化引领职业道德培育。结合相应专业，营造浓厚的文化氛围，帮助学生坚定职业理想与信念。如交通院校的詹天佑雕像、财经院校的珠算广场，能让学生在校园里感受到浓厚的专业工匠历史文化与沉淀。其次，还可将有关行业的职场文化要求渗透到校内的实践教育活动当中去。通过技能大赛、专家与校友讲座、学生社团、主题教育、顶岗实习等多种方式推进学生职业素养的提升。再次，可以通过青年志愿活动的有效组织实施，学生精神风貌更加积极健康，文明意识、岗位意识、责任意识、安全意识不断增强，

行为习惯更趋规范。

2. 课堂灌输升华职业道德教育。第一，可开设公共通识课程《职业道德教育》，帮助学生了解职业道德精神及其要求；第二，在思政教学中，融入工匠精神道德层面的教育，以社会主义核心价值观来引领，加强爱国主义和思想品德教育；第三，在专业教育中结合专业实际，培养学生的奉献精神，提高职业认同度，做到爱岗敬业、乐业，以此培养工匠精神；第四，结合创新创业、职业生涯规划、就业指导等通识公共课，把工匠精神道德层面的相关精神融入到课程的讲授中。

（二）职业技能拓展提高。

1. 调整更新课程内容。高职院校要顺应社会与时代要求，切不可墨守成规，在“互联网+”背景下将财经类专业培养和互联网技术专业学科教学结合起来，从岗位实际要求出发，根据学生接受能力和课程实施情况调整教学安排。同时，应与时俱进，积极开发互联网课程，将互联网知识和技能融入传统知识、技能的讲授中。还可以引入行业类的前沿课程教学，如互联网数据分析等特色课程，让学生接触到最新的实践操作方式。另外，定期组织开展行业发展研讨会，邀请行业内专业人士，介绍本行业与互联网结合的新产品及新知识，如网销产品、互联网营销模式等完善学生的知识体系，开拓学生视野。

2. 改进教学方式方法。在课堂教学方面，变被动接受为主动探索，充分发挥学生在课堂上的主导性，在课堂教学过程中积极运用讨论式、启发式的发现式教学方式，训练学生的发散思维，提高教学的整体效率和质量。在互联网科技的辅助下，更新教学手段，开发运用计算机辅助教学课件，在教授专业学科知识和技能的前提基础上，引入互联网技术对行业的渗透与融合，培养学生的互联网精神和思维，帮助学习者迅速融入专业一线相关岗位。

在实践操作方面，遵循以人为本的宗旨，尊

重学生的自我需求与兴趣特长,结合学生个性发展,培养其分析与解决问题的能力。通过模拟真实的经济活动和职业场景,以实际工作岗位和工作过程作为指引,激发其主动学习动机,再加以计算机和专业操作技能学习,提高学生的兴趣和动手能力,可以让其身临其境般感受到时代的新要求,增强学生不断更新技能的内部动力。

(三) 职业精神深度培养。

职业精神对于一个现代职业人来讲,至关重要。在高职财经院校,可以搭建和完善校企合作平台,引进经验丰富的企业,把行业文化的精髓与学校教育目标深度融合,通过讲座,工学交替等落实到提高学生的职业能力上来。通过校企深度合作、校内和企业指导老师的联合教授,使学生在长期的实践中和体验中,不断深化职业精神。同时,强化企业实践基地的持续投入和学生志愿服务,构建基地内的志愿服务体系,推动学生主体性实践和自我教育的深度融合,真正培养青年学生的团队协作认知、无私奉献精神和吃苦耐劳、脚踏实地的态度。

高职财经人才的“工匠精神”培养,是一个系统化的工程,除上述三大方面外,在师资上,学校还应加强“双师型”师资建设,一方面培训提高已有教师队伍,另一方面外聘行业专家作为兼职教师。全面落实职教教师5年一周期的全员轮训制度,使之了解最新的行业资讯与动态。这对提升学生实践能力、培养其工匠精神起到巨大的推动作用。

(作者单位:四川财经职业学院 金融学院)

责任编辑:叶剑明

参考文献:

[1] 宁家骏.“互联网+”行动计划的实施背景、内涵及主要内容[J].电子政务2015,(06).

[2] 焦萌.“互联网+”对现代会计发展的影

响研究[D].首都经济贸易大学,2016.

[3] 张培培.互联网时代工匠精神回归的内在逻辑[J].浙江社会科学,2017(01).

[4] 郑刚.“互联网+”时代的新工匠精神与产品创新[J],清华管理评论,2016(10).

[5] 廖愉平.我国互联网金融发展及其风险监管研究—以P2P平台、余额宝、第三方支付为例[J].经济与管理,2005,(02).



我院赴贵州财经职业学院考察学习

2020年8月3日至8月5日,学院党委委员、副院长易思飞、党委委员、副院长钟用带队赴贵州财经职业学院考察学习新校区建设。后勤管理处处长杨晓荣、副处长彭军等陪同考察。

在两校座谈交流会上,双方就新校区建设展开交流讨论。贵州财经职业学院相关负责人介绍了该校新校区建设基本情况和推进经验,并交流了在基建过程中存在的工期延迟、投资估算不足等问题。在建设模式上,贵州财经职业学院表示,代建制模式前期概算与后期执行差距大,工程难以继续;EPC模式管理无法深入,质量难以把控;新校区建设仍然采用传统的施工总承包模式。在听取了贵州财经职业学院的经验分享后,考察组表示,贵州财经职业学院新校区建设的经验为我院国家会计学院成都基地建设提供了重要参考,学院将在设计规划认证、基建工作人员管理、项目监理单位督促、专业人才储备、工程款规范支付等方面积极规划,为保障国家会计学院成都基地建设项目顺利推进奠定坚实的基础。

考察组还考察学习了贵州财经职业学院物业管理、食堂管理等后勤工作。

(基建办公室 杨晓荣)

1+X 课证融通背景下 高职院校会计专业税务会计课程教学模式改革研究

胡小凤

一、课证融通人才培养模式的基本内涵

目前中国教育呈现的整体状态是，学生结束九年义务教育以后，初中毕业就开始分流。成绩好的同学通过考试选拔进入普通高中阶段继续知识性学习；成绩较弱的学生，如果还想继续接受教育，可以进入中等职业院校开展技能性的学习。

分流之后，普通高中毕业的同学通过普通高考或者单招可以进入以本科为主体的普通高等院校，也可以进入以专科为主体的高等职业院校；中等职业院校的同学通过中职对口高考或者中职单招等方式亦可以进入应用型本科院校或高等职业院校。

殊途同归，无论是普通高中还是中等职业院校学生，最后都可以通过努力进入高等职业院校享受技能型高等教育。但是，来自于普通高中的学生，学习的是理论知识，专业技能和实操较弱；来自中等职业院校的学生，学习的是实操和技能知识，专业技能知识相对较强；即便同是来自中等职业院校的同学，也由于没有普通高考一样的统一的考试规范制度，各个招生学校单独出题，也存在专业知识掌握程度的偏差。

除此之外，高等职业院校大多数属于专科，在社会的认可度还没有达到应有的高度。如何衡量高等职业院校学生掌握的知识和专业技能，让职业院校真正达到职业目的，受到社会认可，是规范职业院校发展，提升学生良性学习循环的关键问题。

2019年4月教育部、国家发展改革委、财政部、市场监管总局联合印发了《关于在院校实施“学历证书+若干职业技能等级证书”制度试点方案》，部署启动“学历证书+若干职业技能等级证书”（简

称1+X证书）制度试点工作。在此这个“1”就是学历证书，学生原本就应当通过全日制学习获取的证书；“X”就是若干执业技能等级证书，能表明其职业实操技能的等级证书。学生拿到毕业证是必须条件，职业技能等级证书是毕业生、社会成员职业技能水平的凭证，反映职业活动和个人职业生涯发展所需要的综合能力。职业技能证书犹如社会公认的执业药师、一级建造师、消防工程师以及健康管理师等，能体现这个学生从事专业业务的能力。

二、高职院校会计专业实施1+X方案的必要性

高职院校会计专业属于财经大类，文科专业。与理科专业学生相比，高职院校会计专业学生不会修车、不会操控机器设备等，他们在技能方面的优势更加无法凸显。与轻松考过初级会计师、中级会计师，既有本科学历证书又有国家认定职称证书的本科院校相比，他们的教育显得更加不重要。

而事实上，财经类文科工种也非常重要，正确的申领使用发票、合理报税和筹划、恰当的财务处理可以给企业带来更多的收益或者避免损失。但是单位需要的会计数量是有限的，基于机密问题能对外提供的会计岗位更加有限。这就给财经类尤其会计专业学生实习实践带来很大的问题。

从加强学生实操、证明学生具备岗位工作能力、缩短就业距离出发，对会计专业学生进行1+X证书，课证融通教育，让学生在就业的时候能直接对应会计岗位工作需要，掌握最前沿的会计管理手段而不是理论，势在必行。

1+X证书采用了充分发挥市场竞争机制的作用和优势，通过招标、遴选符合资质且具有竞争力

的行业企业作为第三方独立机构对相关技能证书进行标准制定、平台开发、师资的培育、资源的配套，这些企业很多本身就是会计或税务领域软件的设计者或服务者，他们非常清楚企业和税务系统的真实财税处理和先进技术手段，能有效的解决学校和社会脱节的问题。

三、高职院校会计专业税务会计类课程传统教学模式

税务会计课程涵盖的范围比较广，包括涉税流程的全业务。从纳税主体资格认定到发票申领开具、税收申报汇缴、涉税会计处理和纳税筹划。

因为历史的原因，高职院校一直以来都把自己定义为普通专科学校，因此在课程设计上，沿袭高等教育课程学习的特点。大多课程安排是让学生在低年级阶段先行学习会计基础有基本的会计核算能力，而后学习税收理论知识。中段有了一定会计知识和税收知识，在企业会计实务或中级会计学习阶段安排一定课时在负债项目“应交税费”科目，对税收相关会计处理进行一定强化。同时，为了让学生更好的适用岗位工作，开展了纳税申报类实训课程。基于会计知识的学习和税法知识的学习总体上还是两个板块，企业会计实务中对应交税费科目的学习课时有限，大多数学校又开设了“税务会计”课程，专门对学生税收计缴与会计处理课程进行强化。我们可以大概看到职业院校常见的课程及课时设计表：

表一 课程及课时设计表

课程	涉税课时	教学内容
基础会计	4	对应交税费科目由初步认知
税收计算与缴纳(税法)	72	税法, 税收计算
企业会计实务	8	相关税种的日常会计核算
纳税申报实务	54	发票开具、纳税申报
税务会计	54	税收计缴与会计处理
合计	192	

我们可以看到，会计专业学生在整个3年级的会计学习生涯中，税务会计相关知识的学习占据了很大一部分，但是最后的结果是学生依然对纳税主体的设立、税收发票和纳税申报的严密关系、税收计算、会计处理与纳税申报表的却别与一致性存在迷糊，对先进的财税共享手段、税务实操存在盲区。主要原因就在与这些课程要么先后开设、要么并行开设，重复开设却忽略学生掌握知识的连贯性。比如，税务会计中有一个知识点叫增值税加计抵减。根据《关于深化增值税改革有关政策的公告》规定，自2019年4月1日至2021年12月31日，允许生产、生活性服务业纳税人按照当期可抵扣进项税额加计10%，抵减应纳税额（称加计抵减政策），之后生活性服务业纳税人加计抵减比例又上升到了15%。这样一个事项，需要学生明白加计抵减如何计算，会计处理为什么会是“应交税费——未交增值税”而不是“应交税费——应交增值税（减免税款）”或是其他“应交税费——应交增值税”的三级明细，在纳税申报表上填列在哪里，如果填列。事实上，该抵减在纳税申报表上不属于进项税额，因为他没有专门的抵扣凭证，与没有税法上与农产品或交通费一样的计算抵扣规定，因此，在纳税申报表上没有明细的填列位置，而是在当期应交税额中在可以抵减的额度内进行抵减，抵减的是应交税费而不是抵扣销项税额。所以该计算与纳税申报和会计处理是一脉相承的，只有这样融会贯通，学生才能真正明确和解决税务会计相关问题。再比如，根据《关于支持个体工商户复工复产增值税政策的公告》（财政部国家税务总局2020第13号），湖北以外其他省、自治区、直辖市的增值税小规模纳税人，适用3%征收率的应税收入减按1%征收。那么小规模纳税人应该如何开具发票、开具发票后如何进行应税负债的确认，纳税申报表上减免的2个点的税收优惠以哪个数据为基数计算、如何填写，税收减免如何进行会计核算。这一系列问题也要从发票开具到税收计算、纳税申报一

条龙进行掌握。所以,学生亟待需要将实务知识和理论知识结合起来学习。

虽然学校里面有实训课程,但是这些课程实训资料可能不充分,实训老师可能是税法教学老师,不懂得会计核算,缺乏对学生整体连贯性的引导。除此之外,实训资料和设备不够充分。也没有一个良好的检测手段来检测学生的学习效果。因此,1+X证书,将学历证书和能有效的体现学生实操能力的技能证书结合起来,有效的解决学生的学习目标、学习动力和技能学习难得问题。

对会计专业而言,技能证书目前呼声比较高的一个财税技能等级证书,一个管理会计师等级证书。管理会计师等级证书跟我们所说的税务会计课程关系不大。我们这里要说的是财税技能等级证书。

继前述“试点方案”出来以后,各教育集团积极响应教育部政策,中联集团、用友公司、正保集团、航天金税等一批有软件应用基础或者长期理实一体化教育合作的公司,先后推出了各自的1+X证书考证方案。几家公司的证书各有优缺点,中联集团偏重于行政流程事项如企业设立、公积金申请和所有会计业务的计算与处理;航天金税则侧重于税务板块的专业学习,从纳税人税务登记开始到纳税申报、会计核算一体化进行了系统操作。不管侧重点在哪里,上述财税技能等级证书无一例外的都强化了不同类型发票的申领、使用、认证抵扣等发票事项,同步涉税会计业务核算和之后纳税申报表的填写。在流程上,实现了教学原始凭证认知、税收计算、申报与会计处理的连续性,有助于学生深入的学习知识点。但是,最大的缺点也很明显就是,不可能面面俱到的涉及所有税法知识点或税收优惠。因此,以考证为目的的X证书,在学生对知识点的学习上会存在短板。

基于此,教学上税务会计课程的教学需要重整优化课程教学链条,而单纯X证书的学习又存

在知识点短板。我们可以将X证书引入课堂,校企合作,打造课证融通、优势互补、缺点互补的课程。既达到了我们的教学目的,又减少了教师的工作过量,还深化了教学改革,实现教师、学生、企业三受益。

四、高职院校会计专业税务会计类课程1+X课程融通思路构建

“1+X”课证融通思路构建基础即把财税技能等级证书的考证内容和考证系统引入课程教学,在教学中实现知识点把握和考试,让学生轻松掌握知识点也能更自如的为了学习知识而应对考试。

据此,我们设计了高等职业院校会计专业税务会计课程课证融通设计思路。

(一)将目前所有选修课程调整成为必修课程。

因为对会计专业学生而言,掌握从税收计算到会计处理、纳税申报整个环节的来龙去脉是生存之本。

(二)将目前的基础会计、企业会计实务、税法、纳税申报实务、税务会计课程进行优化组合。

1. 基础会计学和企业会计实务应交税费板块,只需要明确产生税收上的纳税义务而没有履行时我们应当设立“应交税费”会计科目,并分税种进行具体核算,并知道增值税进项税额和销项税额等常见明细的含义和使用规则。教师可以参照《初级会计实务》,“应交税费”的要求进行教学。课时可以控制在3个课时即1次课时间内,将基础会计课程和企业会计实务课程重心放在会计核算上,而涉税会计部分只是其中一个点。

2. 税法知识学习放在基础会计之后,重心在于税法的计算和相关税收知识点的掌握。按照周3课时,开设一个学期,重点在于税法知识点的把握。

3. 课证融通税务会计课程的学习取代纳税申报和税务会计课程的学习,放在税法知识结束后的一个学期。给到六个课时。

第一板块:税务登记和发票板块。涉及防伪税控设备的领取、发票领取、开具和使用。

第二板块:发票管理和购销业务以及会计处

理、同步纳税申报

4. 课程结束后, 学生自愿选择报名参与获取X证书。按照教学计划, 课程已经覆盖了考证知识点, 所以对学生而言考证是自然而然的事情。

综上, 通过课程融通税务会计课程的构建, 教师一方面可以在课程内容设计上, 让学生理实一体化的深入学习, 减轻教师教学难度, 提升学生学习积极性; 另一方面学生可以取得技能证书, 也可以更好取得自我认同感, 实现与企业的无缝对接。

五、后记

在1+X证书实施过程中, 更多的学校担心, 不同的机构推出了不同的财税技能证书, 可能存在机构之间相互不认可的问题。如中联的智能财税技能证书在正保集团不受认可, 正保集团财税证书才航信公司不受认可。而我们的课证融通并不针对某一个证书, 是以知识和实务的结合为目的, 学生可以适应任何证书的考试, 根据自己需要去选择。

(作者单位: 四川财经职业学院 会计学院)

责任编辑: 李代俊

参考文献:

- [1] 王亚盛, 赵林. 1+X证书制度与书证融通实施方法探索[J]. 中国职业技术教育, 2020(06).
- [2] 韦莉莉. 1+X证书制度的书证融通及其价值指向[J]. 职教论坛, 2020(01).

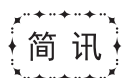

我院召开文化建设项目设计专家咨询会

为进一步推进校园文化建设, 2020年8月11日下午, 我院文化建设项目设计专家咨询会在明德楼913会议室召

开。会议特邀四川博物院副院长魏学峰、四川省诗书画院副院长管茛桐、四川师范大学国际教育学院院长汤洪、四川大学历史文化学院讲师周鼎等现场指导, 学院领导、五个教学系党总支书记、文化建设项目组成员参加会议, 会议由学院副院长罗潇主持。

会上, 高地设计公司设计师曾浪通过PPT方式现场汇报学院文化建设设计方案, 对校园文化建设进行了职业体验区、人文景观区、墨香感悟区、休憩生活区、运动休闲区等功能分类。

专家们就设计方案进行了充分的研讨交流, 提出了许多有价值、有深度、有远见的意见和建议。四川博物院魏学峰副院长表示: 大学校园文化建设一定要做好前期的规划设计, 方案设计要彰显艺术感、文化性, 要提炼学院发展的“史”, 凝练财经文化的“魂”。四川省诗书画院管茛桐副院长表示: 财经文化建设建议加入“水”文化元素, 功能分区设计要主题突出、特色鲜明, 建议重点做好明德楼前的广场文化设计。四川师范大学国际教育学院院长汤洪指出: 整个方案设计对办学理念和文化定位还需要进一步提炼和深化, 方案设计要功能明确、讲究细节, 建议学院LOGO要规范使用。四川大学历史文化学院讲师周鼎说到: 校园文化建设要更多地贴近大学生的学习生活, 突出大学、青春和数字化等元素。

学院党委书记张华向各位专家对我院文化建设项目设计的指导表示诚挚的感谢。张华书记表示, 文化建设高度和厚度, 是学院实现“全国一流财经高职院校”奋斗目标的基本要求和必由之路, 深化和推动文化建设使学校真正成为“师生的生活乐园和共同的精神家园”。张华书记强调, 学院文化建设项目设计方案要按照专家的意见和建议进行再优化、再提炼; 文化建设项目组要进一步加强与文化设计公司工作衔接和联系, 深挖财经文化发展史, 突出财经特色和人文内涵; 文化建设项目推进要遵循长远规划、师生意志、传承发展的原则, 要经得起历史和广大师生的检验。

此次会议, 是继2019年底学院文化建设项目启动后的第二次专家咨询会。

(党政办 饶明全)

以岗位能力为导向的本科层次金融职业教育 专业课程体系构建研究

王 超

2019年《国家职业教育改革实施方案》提出：开展本科层次职业教育试点，探索长学制培养高端技术技能人才。金融作为现代经济的核心，金融行业的范围不断扩展，对从业人员能力的要求也在不断提高，金融职业教育过去是强调相对简单的动手能力，现在面临复杂的金融环境已经不能适应未来金融业发展的要求。多层次金融体系需要多层次的金融人才，金融职业教育需要提升为本科层次金融职业教育以适应金融业的发展。本科层次金融职业教育既要保持原有高职层次职业教育的优势，更需要在发展中创新，依据行业和岗位需求强化基础能力，不断提升新职业能力。

岗位能力是指通过练习获得的能够完成职业岗位任务的能力。美国著名的组织行为研究学者大卫·麦克利兰将能力素质界定为：能明确区分在特定工作岗位和组织环境中杰出绩效水平和一般绩效水平的个人特征，进而形成岗位胜任力模型。金融行业的涉及面包括传统金融的银行，保险，证券等行业，还包括新兴的互联网金融，区块链金融，供应链金融等金融行业。金融岗位的特征是涵盖范围广，不同类型岗位的能力要求有一定的差异，因此本科层次金融职业教育不应仅仅针对某一个或某几个具体岗位进行训练，而应当具有知识迁移能力。如单纯以某些具体岗位来设置专业的能力则可能存在知识和能力缺口。本科层次金融教育要从新的高度认识到职业教育作为类型教育应当具备的能力，既不是传统高职教育的简单升级，也不是本科学科教育的简单复制，应当深化开展以岗位胜任力为导向的教育教学改革，加强金融实践技能、强化科技素养和职业道德培养，推进基础课程与实践课程整合，积极推进以

综合能力为导向的金融人才培养体系。

一、金融行业岗位能力的新趋势

（一）科技素养成为金融职业必备素质。

当前金融科技正在深刻影响着金融行业，金融科技化已经成不可阻挡的趋势，金融科技的发展改变着整个金融行业发展进程，随着5G，人工智能、大数据、云计算、物联网等信息技术与金融业务深度融合，科技对于金融的作用在不断强化，各种创新金融解决方案不断推陈出新，金融科技推动行业应用需求不断扩展，多项技术构成融合生态，为金融业发展注入源源不断的创新活力。

各种智能化机具的普及带来的是不断消失的现金柜员岗位，人工智能技术改变了线下营销获客的方式，大数据金融在改变整个金融行业的行为方式，区块链金融在促进信用体系的升级，5G改变了与客户交流的形态，传统的金融行业中需要的技术和技能正在被科技深刻的改变。金融行业的实践发展证明，单纯的金融知识已经不能适应行业的快速发展，作为未来金融业的从业人员，必须具备良好的科技素养，对自己进行充分的科技赋能，才能够适应未来金融发展的要求，利用现代科技的力量来处理自己的业务工作。

（二）普惠金融思维成为金融行业的共识。

随着金融改革的深化，普惠金融更加受到各方面重视，金融业的主要任务是服务实体经济、防控金融风险、深化金融改革。国家职业教育方案指出高等职业学校要培养服务区域发展的高素质技术技能人才，重点服务企业特别是中小微企业的技术研发和产品升级。具有普惠金融思维的学生无论是从事金融工作还是在中小微企业工作，

都可以为服务区域经济发展提供支持，为中小微企业的技术研发和产品升级提供金融智力支持，为企业在金融产品获得，金融信息获取方面提供帮助。

（三）跨界创新能力是金融主体多元化的要求。

不断涌现的金融新业态突破了传统金融的界限，降低了进入金融行业的壁垒。金融主体不再局限于传统的银行，保险，证券等行业，消费金融公司、汽车金融公司、金融租赁公司、货币经纪公司等非银行金融机构也在快速发展。阿里、腾讯、京东、百度等作为互联网企业已经成为金融行业的重要成员，在个人金融领域有着巨大的影响力。产业金融的发展也催生了供应链金融、区块链金融等全新金融模式，深层次的在改变传统产业和金融的关系。

在互联网金融发展的初期，互联网公司就是利用跨界的思维改造了传统的货币基金产品，带来了一场影响深刻的互联网金融革命，未来的金融机构一定是多层次多元化构成，在多种金融机构构成的金融生态中，不仅仅需要良好的专业知识，还需要具备跨界思维的人才，拥有跨界思维能力才能够在激烈的竞争中不断创新，从而获取一席之地。

现代金融服务业范围不断拓展，现代金融服务业不再局限于银行，保险，证券业务。国家战略性新兴产业职业目录中的金融行业包括：融资租赁服务、网络借贷服务、非货币银行服务、公开募集证券投资基金、创业投资基金、天使投资、非公开募集证券投资基金、资本市场服务、财产保险、金融信托与管理服务、非金融机构支付服务、金融信息服务等。金融行业范围的扩展带来的是创新创业机会的增加，具备良好金融能力和创新创业能力的学生才能够应对新一轮金融科技革命和金融产业的变化。

二、金融岗位能力发展趋势对人才培养提出新的要求

（一）亟需实用型金融复合人才。

随着金融科技带来的业务形式的变化，对人员的需求正在发生结构性的转移，根据银行年报显示，2019年工、农、中、建、交、邮储银行的员工比2018年减少了11537人，2020年1月到5月，银保监会已经批复了801家银行网点终止营业。各大银行的招聘信息也显示银行大量招聘的人员为技术岗位，传统的单一技能人才已经不能适应金融行业的转型发展。

金融的发展最终是为了促进实体经济发展，金融业发展所呈现的科技化、融合化、快速迭代化势必要求金融人才需兼具金融知识、IT技术等方面的知识技能，同时还需具备创新思维、用户思维、跨界思维、迭代思维，能将创新付诸实践，并有一定的合规意识和风险意识等素质。金融复合型人才的最大特征是实用性，能够在金融服务中真正为实体经济创造价值。

（二）亟需具备新金融技能人才。

金融业的发展产生了互联网金融，金融科技，数字金融，新金融等概念，这些概念虽然没有改变金融本质，但是金融的实现形式在不断变化，这种形式变化改变了金融实现路径，提升金融服务效率，降低了金融服务获得的成本，扩大了金融服务覆盖范围。金融形式改变必然对岗位职业技能的要求。例如在新冠肺炎疫情期间利用各种新媒体技术来获取客户资源，通过流量获取进行金融营销的技术能力，疫情期间资本市场的大幅波动如何采取正确方法控制风险的能力。金融实现形式的变化带来金融技能的不断变化，5G、人工智能、云计算、大数据技术等技术的应用，使得金融技术和技能的边界不断扩大。新金融具有金融科技化，迭代加速化，主体多元化，服务实时化，组织扁平化等特征，科技赋能金融带来的各种变革不断影响着金融的各个方面。新金融的特征对金融人才提出了新的要求，新金融技能人才不仅要具备足够的专业知识，还要具有创新创业精神并且懂技术、守规则。

新金融发展是为提升金融服务效率,增强金融惠民服务能力,优化企业信贷融资服务,加大科技赋能支付服务力度。金融的最终目的还是为了让金融更好的为实体经济服务,要落实到最终的实体经济中,除了需要高端科技人才在后台进行技术支持以外还需要大量的新金融技能人才进行金融服务,充分利用金融科技赋予的能力,来更好的实现金融服务实体经济的作用。

新金融人才除了掌握传统金融基本技能之外,还需要掌握新金融技能,要了解人工智能、大数据、云计算、物联网等技术,还要掌握各种新技术带来的衍生的技术和技能,这种技术技能不是科技创新本身,而是更好的让技术为金融机构和实体经济服务的技能。

三、本科层次金融职业教育专业课程体系构建

(一)本科层次金融职业教育的定位。

建立本科层次金融职业教育不是简单的提升学历的问题,延长培养时间是金融行业快速发展带来的要求。金融作为现代金融的核心,现代金融产品复杂程度不断提升,对基础教育要求更高,对教育时间提出更高要求。高职层次的职业院校要求实践性教学课时原则上占总课时一半以上,顶岗实习时间一般为6个月,对高职层次的金融职业教育来说,完成相对基础的金融知识和简单的技能培训是没有问题的,但是面对未来复杂程度更高,风险管理要求更高,技术要求更高的金融行业,这种时间安排已经不够,必须要通过增加学习时间来培养高技能应用人才,才能够为金融行业提供足够的人力资源支持。

(二)金融行业岗位分析。

金融行业岗位涉及到银行、保险、证券、信托、期货、融资租赁、供应链金融和金融信息服务等多个行业,但是在行业岗位性质上来划分,一般可以划分为前台岗位和中后台岗位。

前台包括客服人员、客户经理、投资顾问、大客户经理、分析师、营业部、营销管理等部门。中后台岗位,主要为IT、财务、风控、交易、结

算、法务、行政、人力资源、合规、金融工程等部门。其中前台岗位是金融企业的主要利润来源,中后台岗位是企业的价值中心。对于本科层次的金融职业教育其定位应主要是金融中前台岗位,随着金融科技化的发展,5G,人工智能,大数据,区块链技术应用场景的不断完善,技术成为金融赋能的工具,金融科技的发展使得中后台人员尤其是后台人员可能以科技人员为主,未来金融行业的中前台人员除了部分内勤岗位外,几乎都应该是前台岗位,直接为客户进行服务。金融专业人才主要是为客户服务,利用技术实现金融服务实体经济的金融初心。

(三)金融岗位能力要求建立新的金融职业教育专业课程体系。

金融行业涵盖范围广,对职业能力要求比较高,这种职业能力的核心能力一般包括专业能力,数字信息能力和综合素质能力。专业能力又可金融专业能力,经济专业能力,管理专业能力,合规意识能力。数字信息能力可以分为数据处理分析能力,新信息技术能力,产品分析能力。综合素质能力包括应用能力,创新思维能力,职业道德能力,国际视野能力。在分析出岗位能力之后根据这些能力设计金融课程体系,这种课程体系的构建能够将学生未来的适用性扩大,课程的针对性更强,培养具有比较宽广的基础能力和实践能力的金融职业人才,为地方经济服务。

四、专业课程体系之外的配套体系

(一)将课程思政贯穿人才培养全过程。

金融行业的基础就是诚信,金融行业中对从业人员道德素养要求很高,监管要求也比较高,对从业人员的道德品质有着比一般行业更高的要求。“课程思政”的核心就是在授课过程中落实立德树人的根本要求,主要是培养什么人的问题。从这个角度看,金融专业在开展“课程思政”方面有着天然的优势,课程内容中的许多知识本身就包含了“课程思政”的内容。建立本科层次的金融职业教育要挖掘专业课的思政元素,实现思



图1 金融专业课程体系框架图

政教育与专业教育的结合，将思政元素内容有机融入到课程内容中去，避免简单的说教，促进专业知识与育人教育的有效聚合，在课程中实现价值引领，促进学生思想认识自我进化，促进价值观的提升。

在金融行业的发展中，打着金融创新旗号的“伪金融创新”也在不断增加，给社会带来严重的金融风险。这种“伪创新”的金融行为与缺乏良好的思政素质和人文素养有着极大的关系，本科层次的金融职业教育要强化提升思政素质和人文素养，培养具有良好政治素质，较高人文素养的金融职业人才。

金融行业本质是现代服务业的一种，大部分的从业岗位中一个重要意识就是客户至上的意识，客户至上意识的培养离不开人文素养的提升，这种人文素养的提升单纯由专业内容角度考虑可能会带来一定的偏离，这就需要课程思政内容来进行补充和完善，从而实现职业素养的内在和外在的全面提升。

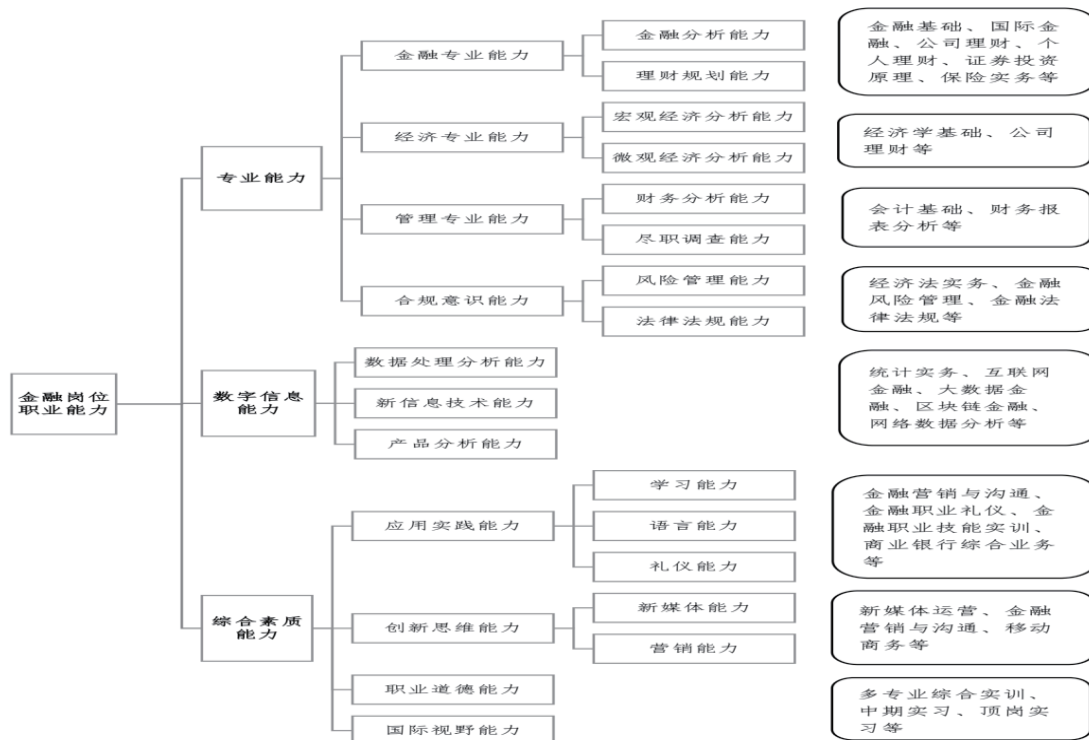
表1 金融专业课程思政元素挖掘示例

课程	对应的思政元素	专业内容体现
金融基础	文化自信, 道路自信	交子, 红色银行历史
经济学	制度自信	我国财政政策与金融政策配合的优势, 集中力量办大事
证券投资实务	职业道德	证券合规
国际金融	风险意识, 制度自信, 道路自信	外汇交易风险, 外汇储备发展历史, 人民币国际化, 国际金融中心建设
保险实务	诚信元素	最大诚信原则
金融指标解读	制度自信	中国货币层次, 货币政策
个人理财	君子爱财取之有道	个人资产规划
商业银行综合业务实训	工匠精神	金融技能
职业礼仪	工匠精神 文化自信	职场礼仪, 传统文化
互联网金融	文化自信	中国互联网金融企业发展

创业金融	诚信元素， 制度自信	创业资金的取得， 独角兽企业的形成， 识别伪创新
------	---------------	--------------------------------

(二) 创新创业教育要与课程体系有机结合。

习近平总书记说过要把创新创业教育贯穿人才培养全过程，以创造之教育培养创造之人才。金融行业的创新对社会发展创新有着重要的引领作用，本科层次的金融职业教育要把职业教育产教融合，协同育人的优势发挥出来，推动人才培养范式的变革。充分发挥职业教育在产教融合方面的传统，推进创新创业能力的提升。

金融产业本身就是创新型产业，金融实现形式的不断创新对人才培养提出更高的要求，区块链金融，大数据金融不断拓展着传统金融的边界，金融人才如何适应不断创新的社会环境，在专业课程中提升创新创业能力是必须面对的问题。例如我们在证券投资实务课程中主要讲授的是如何进行证券投资分析，我们也要看到一家如何实现从股改到 IPO 的流程，这就是企业创业的过程，在分析企业的过程中，也要对企业的创新创业能力进行分析。

创新创业能力培养不是单纯的开设一门课程能够提升的，要把产教融合与创新创业结合起来，通过企业进校园，学生进企业，通过产教融合的实践活动来提升创新创业的能力，本科层次金融职业教育带来的教育时间的延长，能够有更充足的时间和空间来进行产教融合活动，层次的提升能够更好的推进产教融合的深度。

表 2 创新创业与专业课程结合示例

课程	创新创业元素	专业内容
保险实务	创业风险管理	风险管理
公司理财	创业财务分析	公司估值
证券投资实务	创业公司上市	IPO 流程
区块链金融	区块链创业	区块链生态创业
金融基础	金融历史	金融机构创业历程
互联网金融	互联网创业	支付业务的发展

职业教育作为不同于普通高等教育的类型教育，建立本科层次的职业教育要立足于职业教育，离开职业教育的本科对职业教育来说是无根之木，新时代的本科层次职业教育要紧跟时代需求，立足市场做好定位，做好人才培养的课程体系建设。

(作者单位：四川财经职业学院 金融学院)

责任编辑：祝刚

参考文献：

[1] 班乃明，葛佳欣. 基于岗位能力需求的应用型本科高校工匠精神培育路径研究[J]. 产业创新研究. 2019(10), 206-208.

[2] 卢丹，史宏灿. 基于岗位胜任力的临床医学人才培养模式的构建与创新实践[J]. 中国医学教育技术. 2020(4), 172-175.



我院召开庆祝中国共产党 建党 99 周年暨先进表彰大会

2020年7月1日，四川财经职业学院庆祝中国共产党建党99周年暨先进表彰大会在明德楼308会议室召开，大会采用线上与线下相结合的方式进行。学院党委领导班子，全体党组织书记（含离退休支部），全体中层正职干部，2019年度优秀党员、优秀党务工作者，2020年度新发展学生预备党员代表参加现场会议。大会由学院党委副书记、院长黄吉秀同志主持。

大会伊始，全场起立奏唱中华人民共和国国歌。本年度新发展的学生预备党员在学院党委书记张华同志的领誓下，面对党旗庄严宣誓，这既是对学生党员爱党、爱国的教育，也是提升其党性修养、牢固树立为人民服务宗旨意识的思想引领。

在微党课演讲展示中，马克思主义学院党支部滕栩同志以《共克时艰 党和你在一起——党的领导在疫情防控中彰显独特的制度优势》为标题，对今年党中央应对新冠疫情的决策部署与领导指挥进行讲述，从控制疫情蔓延，修建雷神山、火神山医院的中国速度，到全民抗疫、分区管理、免费救治的中国制度，充分说明了我国的政治制度与社会制度是经得起实践检验的，是适合中国国情的，是充分为全国人民谋幸福的；学工部党支部罗潇同志在《坚决筑牢高校意识形态工作主阵地》中讲到，高校是我国意识形态工作的主战场，面临着四大风险和挑战，我们要牢牢抓住意识形态的领导权、管理权和话语权，积极构建多员参与、协同共进的“三全育人”工作机制，坚决筑牢意识形态工作的主阵地；工商管理系学生党支部陈秀丽同志的《在战“疫”中践行初心使命》，呈现出我院教职员工在大局前践行党员初心使命，始终冲锋在前、乐于奉献的担当精神。

微党课展示结束后，学院党委委员、副院长易思飞同志宣读《中共四川财经职业学院委员会关于表彰2019年度先进党组织、优秀共产党员和优秀党务工作者的决定》。所有院领导分别为陈娟、高菁等43位优秀共产党员，文洁、李平等13位优秀党务工作者颁发证书；为会计一系、马克思主义学院等7个先进党支部颁发奖牌。

会上，张华书记作了题为《铁肩担道义 热血铸忠诚》的主题讲话。她指出，党的十八大以来，以习近平同志为核心的党中央以巨大的政治勇气和强烈的责任担当，举旗定向、谋篇布局、迎难而上、团结奋进，开启了建设中国特色社会主义的新征程，迈进了中华民族伟大复兴的新时代。在这次百年不遇的重大疫情面前，我们党牢记初心使命，始终把人民群众生命安全和身体健康放在首位，以习近平同志为核心的党中央亲自指挥、亲自部署，全党上下戮力同心，同时间赛跑，与病魔较量，坚决遏制新冠肺炎疫情蔓延势头，坚决打赢疫情防控阻击战。广大共产党员毫无畏惧、迎难而上、冲锋在前，发挥着共产党员的先锋模范作用，疫情中的“中国速度、中国规模、中国效率”再次证明：中国共产党不愧为伟大、光荣、正确的党，不

愧为中国特色社会主义事业的坚强领导核心，我们要更加坚定“四个自信”，增强“四个意识”，做到“两个维护”，更加坚定不移听党话、跟党走，在党的引领下共创国家和民族的荣光。

张华书记表示，全体教职员工特别是党员干部必须从思想和行动统一到学院党委的整体部署上来，抢抓学院难得的重大历史发展机遇，以更加坚定的信念、更加积极的态度、更加过硬的作风、更加强烈的责任，直面困难、破解难题，以改革创新的精神担当作为，奉献奋进。一要坚定理想信念，恪守绝对忠诚，立足本职岗位，把个人的聪明才智融入到学院的改革发展中来，在岗位上切实发挥先锋模范作用，树立党员的良好形象，做一名忠诚、合格、优秀的共产党员。二要深化改革发展，提升治理能力，坚持办学治校不偏离、不停步、不折腾，找准问题、精准发力，抓住关键、久久为功，不断增强内生动力和师生员工的思想自觉、行动自觉，有力有序推进学院各项事业的健康持续发展。三要坚持师生为本，提升办学品质，进一步强化人才工作，推行实施“人才鼎新”计划，着力在引才聚贤上下功夫，积极营造事业留心、待遇稳心、真情暖心的环境和氛围，积极发挥各类人才的优势与特长，扬长避短，以改革促发展，以事业聚人心，实现学院事业发展的宏伟目标。四要坚持从严治党，营造良好政治生态，进一步强化作风建设和师德师风建设，以“作风建设永远在路上”的恒心和韧劲，锲而不舍纠四风、强作风、树新风，以风清气正的氛围引领感染师生。

张华书记勉励学院各级党组织和党员干部要以受表彰的先进集体和个人为榜样，坚定以习近平新时代中国特色社会主义思想为指导，以“立德树人”为根本任务，认真践行“为党育人、为国育才”的初心使命，更好地发挥战斗堡垒作用和先锋模范作用，以更加饱满的政治热情、更加昂扬的精神风貌、更加务实的奋斗担当，为取得疫情防控和学院事业发展的双胜利做出新的更大的贡献。

大会在庄重肃穆的国际歌声中圆满落幕。

(宣传统战部 马骏)

高职院校互联网金融专业人才培养模式研究

李馨

一、互联网金融专业发展背景分析

2015年3月国务院总理李克强在第十二届全国人民代表大会第三次会议上作政府工作报告中指出,新兴产业和新兴业态是竞争高地,“互联网+”首现政府报告中,李克强总理多次提到“互联网金融”,并表述为“异军突起”,要求促进“互联网金融健康发展”。此次会议肯定了互联网的飞速发展,明确了互联网金融行业的发展是“调整经济结构,培育新的经济增长点”的需要,互联网金融正式升级为国家重点战略。伴随《中共中央关于制定国民经济和社会发展第十三个五年规划的建议》、《网络借贷信息中介机构业务活动管理暂行办法》、《互联网金融风险专项整治工作实施方案的通知》、《十三五现代金融体系规划》等一系列针对互联网金融行业性质地位、发展目标和监管办法政策法规的出现,互联网金融行业迎来快速发展的契机。

作为“金融+互联网”的结合体,互联网金融融合了金融、通讯、信息和IT等众多行业,行业需要既懂得传统金融基本理论又懂得互联网运营的思维与技术的复合型人才。随着近年来互联网金融行业的蓬勃发展,行业内人才缺口矛盾不断凸显,所以自2015年起,高校作为行业人才供给主要渠道开始增设互联网金融专业。互联网金融专业的成立是在国家宏观层面大力推动“互联网+”新金融时代下,互联网金融高速发展下,区域经济战略部署下,面向新兴领域培育紧缺人才的重要举措。

二、高职互联网金融专业人才培养存在问题分析

(一)人才培养目标模糊。

自2015年起,很多高校纷纷增设互联网金融

专业,力求为社会输送“复合型、创新型、专业性”互联网金融人才。然而,由于行业较新,人才培养属于探索阶段,部分高校出现人才培养定位不准、培养目标模糊等问题。集中体现在以下几方面,第一,与传统金融管理专业群在人才培养目标与课程体系上区分度低,难以落实复合型人才培养。在课程体系中,与传统金融管理专业相比,通过增设几门互联网金融类基础课程或计算机课程,并未真正做到“互联网+金融”复合型人才培养目标;第二,缺乏落实创新型人才培养。部分高校授课模式与内容多以传统讲授课堂为主,缺乏培养学生互联网金融思维,导致学生难以用创新思维主动学习掌握互联网金融行业的新知识、新产品与新的业务模式。有些高校虽然增设了创新创业课程提高学生的创新意识,但多以第二课堂为主也存在专业双创课程内容相近,双创教育与专业教育脱节,流于形式等问题,导致互联网金融行业对兼具创新思维与创新能力人才需求难以实现。

(二)师资队伍力量薄弱。

由于绝大多数职业院校互联网金融专业处于初设阶段,师资主要来源单一,主要包括:第一,原传统金融管理专业群教师。首先,这部分教师缺乏对计算机、大数据、人工智能、区块链等互联网技术的认知,难以兼具互联网和金融跨学科领域知识能力。其次,很多教师仍然沿用传统教学手段,未能针对互联网金融行业变化与专业特点进行课程整体设计,教学内容与手段不能与时俱进,学生缺乏学习兴趣;第二,进行校企合作,引入兼职教师。但在运行的过程中,部分企业教师实际工作任务繁忙,难以投入充沛的精力进入课堂,甚至出现频繁调停课、临时更换教师等情况,

导致教学过程呈现间断性，课堂效果差，师资队伍不稳定等问题。

（三）实践教学基地建设不完善。

在校内实训基地建设方面，部分学校开设互联网金融专业，但尚未打造互联网金融实训实验室，更多仍然停留在原有的模拟银行、证券实训室、理财实训室层面；在校外实践基地方面，互联网金融行业处于初创期，行业竞争激烈，同时随着国家监管力度不断加强，近年来不乏互联网金融机构倒闭、跑路等现象。所以，在校企合作方面，高校与互联网金融企业合作更加的谨慎，未能像传统金融专业与银行、证券、保险等公司形成大规模稳定合作。

三、高职互联网金融专业人才培养模式改革探究

（一）以市场为导向，创新人才培养模式，构建特色培养方案。

互联网金融专业的人才培养要以市场需求为导向、以服务为宗旨、产学研结合的办学方针，根据目前互联网技术与金融业态的发展趋势，立足高等教育层次，突出职业教育特点，确定符合财经类院校需求的专业人才培养目标，遵循专业知识扎实、学科知识广泛、应用能力强的原则，培养复合型、创新型、专业型的高素质人才。借助区域经济发展的优势，以多渠道、多专业合作的方式进行复合型金融人才培养，培养互联网金融行业中的基层员工和基层管理人才，不断地更新人才培养方案，以满足互联网金融行业不断发展与创新对人才的需求。围绕地区产业细分领域需求，打造优势特色、服务区域经济的人才培养方案。

（二）注重学科交叉，优化互联网金融课程体系。

在进行充分调研和论证的基础上，互联网金融专业应当具备特色、满足专业人才培养需要，体现工学结合的项目化的课程体系。互联网金融专业的课程体系的设置应当使学生掌握传统金融

理论、把握互联网金融六大模块相关知识（第三方支付、P2P、众筹、大数据、互联网金融机构、互联网门户）、熟悉互联网金融的交易原则与运行原理、了解互联网金融的风险与监管，学会运用计算机技术、网络技术、电子商务、大数据等知识。互联网金融专业的课程设置必须将传统金融行业、金融学与信息技术、互联网思维、新媒体技术、企业管理等多门学科进行深度交叉融合。同时，按照职业岗位和职业能力培养要求，整合实际工作任务确定基于工作过程或学习领域的课程教学内容，构建起双证融通、情境教学、工学结合的模块化课程体系，培养既懂金融知识又懂互联网技术、兼具分析意识和法制思维、具有创新思维和实践能力的复核创新型人才。

（三）加强师资队伍建设，实施教师“双进工程”。

师资队伍是决定专业发展及教学质量的关键因素，未来互联网金融专业应努力培养一支“专兼结合、理实兼备”的教学团队。互联网金融专业可与行业企业合作，成立互联网金融教学指导委员会。通过校内培养与校外引进，形成专业“双带头人”制度，引领互联网金融专业建设与发展；通过培训、学习与交流，培养专业骨干教师，提升教师教学能力；通过聘请企业骨干担任兼职教师，加强互联网金融专业课程教学的实践性；通过教师下派企业实践锻炼、获取职业资格证书等途径培养“双师素质”教师。

（四）构建模拟+实战相结合的教学基地。

互联网金融专业人才培养工作要得以实施，必须要有先进的教学条件作为保障。互联网金融专业可以建立以培养学生专业基本技能和综合能力为目的，“由封闭到开放、由单项到综合、由专业纵深到横向拓展”的专业实践实训平台，形成“专业单项实训→专业综合实训→校外顶岗实习”的实践教学体系，软硬件教学设施不断完善和加强。根据区域经济发展需求，打造符合现代

企业环境、符合现代工程要求的实践教学体系。建设完整的校内实验实训基地,营造信息化、真实化环境,加强校内实践育人工作。拓展校外实训基地,力争与有实力、有规模的互联网金融企业合作,通过成立互联网金融产研院,在人才培养方案制定、专业共建、资源共享等领域加强合作。

(作者单位:四川财经职业学院金融学院)

责任编辑:李琳

参考文献:

- [1]周雷,邱勋.基于任务驱动的高职互联网金融项目化教材建设研究[J].中国职业技术教育,2018,(11):63-70.
- [2]赵蕊.高职院校互联网金融专业人才培养探析[J].河北职业教育,2019,(10):32-36.
- [3]王艳蓉,李照临,董建忠.高职互联网金融专业人才培养模式探究[J].互联网金融教学改革创新理论与实践,2018,(6):37-47.
- [4]吴金旺,郭福春.基于构建现代职教体系的四年制高职本科教育模式研究——以浙江金融职业学院为例[J].教育学术月刊,2016(08):15-22.
- [5]高爽.高职金融专业人才培养探讨——基于“互联网+金融”的人才需求分析[J].北京农业职业学院学报,2017,31(03):93-98.



黄吉秀院长带队赴定点帮扶县甘孜县 调研脱贫攻坚工作

2020年8月14日至17日,我院党委副书记、院长黄吉秀带领副院长钟用、肖兆飞,会计信息管理系党总支书记傅丽等赴学院定点帮扶县甘孜县调研脱贫攻坚工作,看望慰问甘孜县仁果乡拉尼村建档立卡贫困群众。我院驻甘

孜县仁果乡拉尼村村干部许军陪同调研。

在甘孜县教育局,黄吉秀院长一行与该局副局长陈模及财务股、招生就业办公室等部门负责人进行座谈交流。陈模就甘孜县教育局整体情况及系统财务人员的情况进行了介绍,对2019年学院为甘孜县教育局系统财务人员的专业提升培训表示衷心的感谢,希望我院就基层财务人员在国有资产管理、政府采购以及基础会计等专项管理素质能力提升方面继续给予支持和帮助。

为进一步了解民族地区基础教育现状,黄吉秀院长一行调研考察了甘孜县边远牧区育才学校,深入学校的操场、教室、寝室,了解学校的办学规模、办学条件以及学生学习生活状况,黄吉秀院长对甘孜县给予边远牧区儿童学习的关心和支持给予了高度评价,对学校在改善办学条件,提升办学质量等方面所做的工作给予了充分肯定。育才学校副校长及管理人员对黄吉秀院长的评价表示由衷的高兴,对我院资助5万元用于购买学生校服表示诚挚谢意,希望学院能继续关心和支持甘孜县边远牧区育才学校的建设和发展。

在仁果乡拉尼村,黄吉秀院长一行深入了解学院扶贫干部许军的生活环境和工作状况,与拉尼村村支部书记以及其他村干部进行了亲切的交谈,详细了解全村在脱贫攻坚过程中所面临的实际困难和问题。村干部对驻村干部许军的工作给予了充分的肯定,对学院在基础设施建设、产业发展等方面的支持给予了高度评价。会计信息管理系党总支还与拉尼村党支部签订了党组织结对共建协议书,双方就规范基层党组织建设、帮扶困难党员等进行了深入交流。

黄吉秀院长一行还入户慰问了拉尼村建档立卡贫困户亚玛则玛、木机、扎西拉姆、呷绒吾则,给他们带去了日常必需的生活用品,宣传党的好政策。在调研由学院支持的村产业支持项目大蒜基地、马铃薯基地和广告宣传牌等建设情况时,调研组对下一步产业基地的发展方向及技术支持等给予了相关的指导,拉尼村党支部相关负责人、贫困户对学院的关心和帮助表示了真诚的谢意,感谢党和政府的好政策。

(副院长 肖兆飞)

课程思政背景下高职公共英语课程体系构建

张晓莉

一、“课程思政”的提出

2016年习近平总书记在全国高校思政工作会议上从党和国家事业长远发展的战略高度出发,深刻阐述了教师、课堂与思想政治工作在落实立德树人根本任务中的关键作用,他强调,各门学科都蕴含着思想政治教育元素,都具有思想政治教育功能,所有课堂都有育人功能。作为教师,要善于发现和用好学科中所蕴含的思政教育资源,实现思想政治教育与知识教育的有机统一,守好一段渠,种好责任田。“课程思政”是相对于思想政治理论课是一种新的课程观,即课程承载思政,思政寓于课程。在“课程思政”的大背景下,教师应该转变教学观念,改进教学方法,完善教学大纲和教学计划,把思想政治工作贯穿到课程体系,全面提高人才培养能力,提升立德树人的针对性和实效性,从而实现全程育人、全方位育人和全员育人的大思政格局。

二、高职公共英语课程思政的理论基础

(一) 习近平关于教育的重要论述。

在全国教育大会上,习近平总书记强调:“培养什么人”“怎样培养人”“为谁培养人”,这是教育的方向所在、根本所在。总书记指出的此问题是关乎国家的首要问题。大学是人生的关键期,最需要精心引导和栽培。作为育人主体的英语教师应从国家层面解析大学教育使命,紧密结合应用型、实践型的大学课程性质和目标,落实立德树人的根本任务,使科学理论通过进教材、进课堂、进头脑,真正做到入脑入耳入心。教师要以习近平新时代青年教育思想为统领,增强实践性,注重时代性,教育引导大学生正确认识世界和中国发展大势,厚植爱国主义情怀,明确时代责任和历史使命。

(二) 马克思主义哲学思想。

首先哲学的世界观和方法论,是建立在自然科学和社会科学两大科学基础上的,由此可见马克思主义哲学与自然和社会科学本身就有一种天然的联系。在这个意义上,作为社会科学学科的英语教师应当首先掌握和运用马克思主义哲学思想,这是认识世界,认识社会的世界观和方法论。

其次马克思主义哲学有利于提高学生的认知能力,思维能力,和判断能力。高职英语教学作为语言教学,不同于其他学科的教学单一性,其涉及文化、政治、思维等多个方面,而这些综合元素中的消极一面也借助英语教学的外衣潜移默化地影响学生的价值理念与取向。在讲授语言基本知识点的同时,通过思想政治教育引导学生树立辩证性思维方式,用哲学的思维解决思想上的困惑,从哲学的角度去思考学习和生活中遇到的问题,用积极的心态去参与社会竞争。

(三) 课程论视角。

根据泰勒提出的课程开发的系统原理,公共英语课程思政体系主要包括课程目标制定、课程内容的选择、课程组织的实施以及课程评价四个部分。确定课程思政目标是课程体系开发的出发点,课程思政内容的选择和组织实施是主体环节,课程思政评价是整个系统运行的基本保证。四个环节相互联系、相互影响,处于动态发展状态,而不是线性发展状态。

三、高职公共英语“课程思政”体系构建

课程思政背景下的高职公共英语课程体系构建,并不是对原有的课程体系的全盘否定,而是在满足教学目标、培养学生英语应用能力的基础上,引入课程思政理念,通过大学英语这门公共基础课程作为载体,将思政元素有效地融入课程体系中。通过课程思政,将正确价值引领、共同理想信念塑造作为高职公共英语教学的鲜亮底色,

真正做到“守好一段渠，种好责任田”。

基于马克思主义哲学、习近平总书记关于教育的论述、课程论三方面的理论视角，我们可以从宏观上构建高职公共英语课程体系动态化模型。

该模型的整体框架结构为：以社会主义核心价值观为统领，由“课程思政”目标规划，“课程思政”教学内容设计，“课程思政”组织实施，“课程思政”教学效果评价四个环节构成。

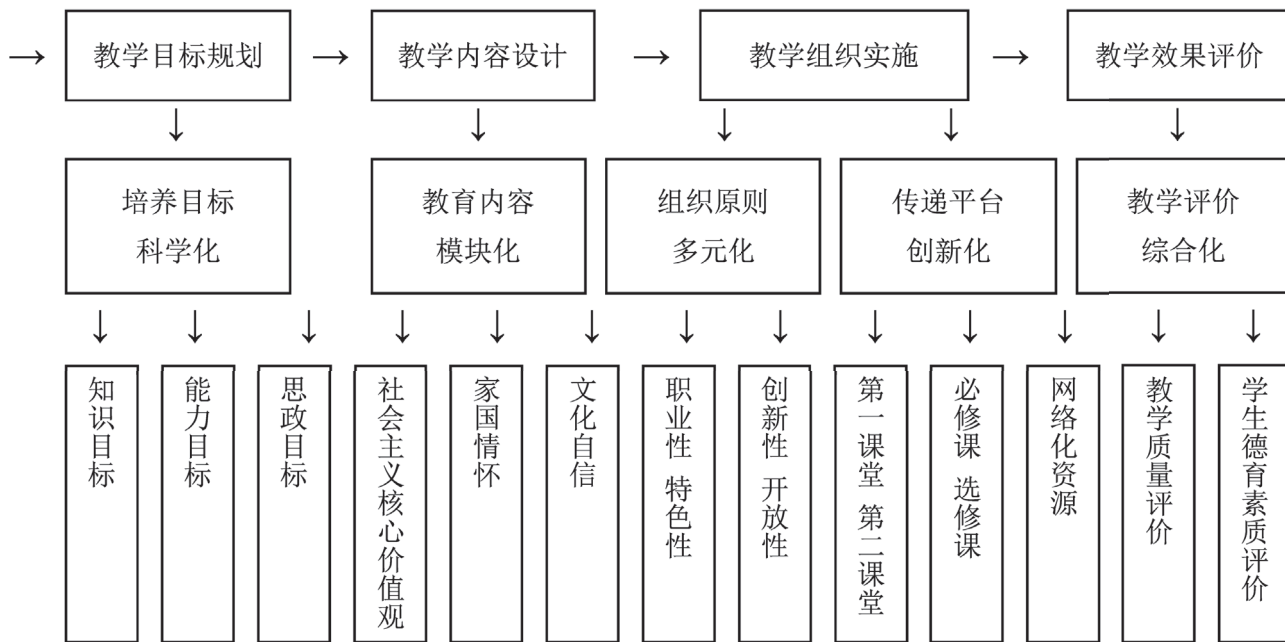

图一 高职公共英语“课程思政”体系设计框架

(一)“课程思政”目标规划: 培养目标科学化。

当前，高职人才培养的重要目标是培养德技兼修的高技能人才，因此把思想政治教育融入高职公共英语教学中，是新形势下高职公共英语教育的新要求。高职公共英语课程作为高等职业教育的文化基础性课程，它不仅关系到英语基础知识的传授，同时还是其他学科的工具，更担负着国际交流和传播中华民族传统文化的重任。因此在课程思政培养目标的制定中应当注重科学化，即知识目标、能力目标和思政目标的有机统一，除了提高学生英语综合运用能力，还应注意促进学生的心智、情感、态度与价值观的发展，培养学生的人文素养、跨文化交际能力、自主学习能力和可持续发展能力，为今后的就业、生活和可持续发展奠定基础。

表一 高职公共英语的培养目标

知识目标	能力目标	思政目标
1. 掌握本课程所要求的语音、语法、词汇和基本句型结构； 2. 简单了解西方文化和语言背景知识。	1. 基本掌握听、说、读、写等四项技能； 2. 能够运用英语进行简单会话。	1. 践行社会主义核心价值观； 2. 培养家国情怀，增强国家认同； 3. 提升文化自信。

(二)“课程思政”教学内容设计: 思政教育内容模块化

1. 将社会主义核心价值观放在教学内容中引领。社会主义核心价值观中的爱国、敬业、诚信、友善正是财经类行业培养的高素质技能型人才所必需的品质。我院作为四川省唯一一所财经类高职院校，绝大多数学生毕业后将工作在金融、会计、保险、证券等经济岗位的第一线，他们的诚信素质如何直接关系到市场经济能否健康发展。因此结合我院财经类高职院校的特点，将诚实守信

信,爱岗敬业的精神融入到公共英语教学中,将帮助我们潜移默化地影响学生“诚信”观念的养成,使财院学子升华出围绕“理财至诚,精业致能”的当代大学生优秀精神品质。

2.将家国情怀放在语言教学中渗透。作为一门特色鲜明的人文学科,高职公共英语教育不仅是语言教学,也是培育学生的家国情怀的重要手段和途径。时代在发展,社会在进步,新的时代赋予“家国情怀”新的内涵,要落实“家国情怀”素养已不能再简单的停留在民族国家层面,大学英语教师在教学中可以从案例育人、文化育人、实践育人等方面将家国情怀引入课堂教学之中,教育学生应站在世界发展的高度,培养学生开阔的视野,以人类社会进步为使命,贡献中国力量,促进人类社会的文明与进步,培养学生面向世界、面向未来的“家国情怀”。

3.将文化自信放在教学活动中弘扬。从本质上看,外语教学属于社会科学,有着不可忽视的政治和文化属性,同时语言和文字又是文化的载体,因此在英语教学中注重文化教学已成为高校外语教育的共识。英语学习不应该只了解西方文化,还应更好地理解本国文化,如果认识不到这一点,外语教师就有可能变为一种纯粹技术上的“复读机”,良莠不分地把国外的东西原封不动地传输给学生。因此在英语教学活动中,教师要善于凝练和挖掘语言知识中的育人价值,多渠道全方位帮助学生领会语言的内涵,在不同文化的交流和碰撞中培养文化自信,使外语教学成为对大学生进行渗透式教育的重要环节和有效途径,从而提升学生的文化自觉、增强文化自信、实现文化自信。

(三)“课程思政”组织实施:组织原则多元化,传递平台创新化。

组织原则多元化。“课程思政”不是系统化、体系化地进行德育教育活动,课程思政常常与原有的课程有着天壤之别,这就决定了教师在课程实施过程中并没有固定的操作模式,而是结合高

职公共英语课程的授课内容,寻找德育元素,根据学校、课堂、师生的具体情况确定操作策略,采取多元化的课程组织原则,即遵循职业性原则、特色性原则、创新性原则和开放性原则。

传递平台创新化。注重第一课堂与第二课堂的有效衔接,必修课和选修课的相互补充,思政教育网络资源的合理利用。通过丰富多彩的第二课堂,增加语言实践的机会;通过跨文化交际选修课的开设,提高学生的文化自信;通过“线上+线下+课堂”的混合学习模式,对应思政教育网络资源,引领新时代青年,带领他们校准人生航向,涵养奋斗品行,走好新时代的长征路,贡献青春智慧、实现青春价值。

(四)“课程思政”评价;教学评价综合化。

合理有效的评价体系是实现高职公共英语“课程思政”目标的重要保障,是对“课程思政”教学全过程和结果的有效监控。转变重知识传授轻德育培养的评价体系,努力发挥思政教育对高职公共英语课的牵引和带动作用,侧重教学的过程评估,增强对课堂育人效果的评价比重,将评价体系的重心落在“立德树人”的总任务上。形成以教学质量为重心,学生成长发展为标尺的评价体系,让思想政治教育内化于心,外化于行。

四、结语

在全国推行“思政课程”的立体化育人转型背景下,如何实现全程育人、全方位育人是每个学科应该思考的一项重要内容。在高职公共英语教学中,根据“课程思政”的指导思想,通过重新规划培养目标,设计教学内容,创新组织形式,完善评价体系,可逐步构建出新型的高职公共英语“课程思政”体系,实现德育和智育的有机统一。

(作者单位:四川财经职业学院 通识与人文教育学院)

责任编辑:胡恒丽

参考文献:

[1] 习近平总书记在全国高校思想政治工作会议上的重要讲话【N】.人民日报,2016-12-09(1).

[2]虞丽娟.从“思政课程”走向“课程思政”[N].光明日报,2017-07-20.

[3]陈锡喜.高校哲学社会科学类课程与思想政治理论课“同向同行”的必要性和可行路径[J].马克思主义理论学科研究,2017,(1).



易思飞副院长一行赴昭化区调研脱贫攻坚工作 暨看望顶岗实习学生

为进一步加强学校与地方政府的校政合作,深入推进脱贫攻坚工作,2020年9月2日,我院党委委员、副院长易思飞带领对外合作处处长叶剑明、会计二系主任刘波、基础部副主任李开柱、对外合作处工作人员陈世千等赴广元市昭化区看望顶岗实习学生,深入帮扶村调研脱贫攻坚工作。昭化区委副书记胡国强(财政厅挂职干部)、昭化区财政局常务副局长王万新,五房村第一书记黄勇(学院基础部教师),潼梓村第一书记付纬航(学院基础部教师),狮子村第一书记廖中强(学院财税金融系教师)等陪同调研。

易思飞一行参观了学生的工作环境,亲身感受财政局浓厚的工作氛围,与学生交流互动,了解学生的实习工作情况,对有关问题进行了分析与指导,并就下一步加强与我院的“政校合作”提出了具体意见和建议。

座谈会中,王万新副局长就财政局12位实习生一个半月以来的工作整体情况做出了肯定,同时也指出学生存在的一些不足之处,12名顶岗同学分别就岗位职责、工作开展情况、遇到的问题与困难及对学校人才培养与建议做了发言,对学院领导亲临实习单位看望表示由衷的感谢。

各系部领导听取汇报后强调:一要端正态度、认识身份、学会感恩、珍惜实习机会;二要严格要求自己、注意细节、学会思考、认真做好本职工作;三要注意自身形象、严守规章制度、要有保密意识,自觉维护学校、机关形象;四要缩短理论和实践的结合时间,迅速进入状态;同时就实习生未来发展就业方向,加强实习生组织建设与对接做出了深入交流。

易思飞副院长表示,感谢昭化区财政局对我校人才培养的重大贡献,以及财政局领导对我校“政校合作”大力支持与帮助;同时希望各位同学在今后的生活、工作中不断学习,扎根基层;要在工作中多思考、多总结,认真锻炼好自己各方面能力,不断提升自己,努力把做得更好。

看望实习学生后,易思飞一行深入我院派驻村干部的潼梓村、五房村、狮子村调研决战决胜脱贫攻坚工作情况。

在潼梓村新建肉牛养殖场,驻村第一书记付纬航向调研组介绍村肉牛养殖基本情况,产业发展是脱贫攻坚工作的经济支撑,是确保贫困户稳定增收、生活持续向好的关键抓手。易思飞副院长指出,潼梓村在产业实践中探索出了一条符合实际的特色产业发展之路,但需要重视引入先进农业技术,让科技为农业发展赋能。

易思飞一行看望贫困户孙文林,调研“两不愁、三保障”的具体落实情况,尤其是该户的产业发展情况。在听到孙文林说在政府和帮扶单位的关心下养了400多只鸡后,易思飞副院长叮嘱付纬航,贫困户产业发展不容易,驻村工作队和村两委干部一定要在养殖技术培训和市场销售方面给予精准帮扶,切实增强贫困户产业发展的信心。

在五房村新建聚居点,驻村第一书记黄勇向调研组介绍5个川北特色新居建设情况,共有54户农户搬进新家,为乡村旅游打下基础。易思飞副院长表示,要结合五房村药博园特色,抓好风貌统一,做好五房特色,力争打造省级示范样板村。

在狮子村,驻村第一书记廖中强向调研组介绍村榨菜厂基础设施建设、生产加工、销售渠道、带动农户增收方式、就近务工等情况后,易思飞副院长积极肯定榨菜产业发展,鼓励村两委要发动周边各村镇农户扩大种植规模、加强种植技术培训、提高产量等以促进榨菜产业发展长足发展,发挥产业带动作用,促进农户稳定持续增收。

在参观狮子村肉牛养殖场时,易思飞一行详细询问了养牛场的基础设施建设、牛粪处理措施、市场前景、销售渠道、与农户的利益链接机制、集体经济增收模式等。易思飞副院长表示,肉牛养殖前景很好,对促进集体经济发展、带动农户就近务工就业,促进农户稳定持续增收,助力狮子村产业发展意义重大。

(通讯与人文教育学院 黄勇)

中华优秀传统文化融入大学语文教学的探究

陈 露

“我们要立足中国，面向现代化、面向世界、面向未来，推动中华优秀传统文化创造性转化、创新性发展，不断提高人民思想觉悟、道德水平、文明素养，不断铸就中华文化新辉煌。”这是习近平总书记于2018年5月4日在纪念马克思诞辰200周年大会上的重要讲话。

中华传统文化是国家之魂，更是不能抛弃和丢失的精神命脉，继承和发扬中华传统文化是提升民族自尊心、自信心和归属感的重要标志。近年来，全国上下日益重视中华传统文化的传承，在大中小学教育阶段不断融入传统文化的元素。尤其在大学阶段，中华传统文化被巧妙融入大学语文教学中，不仅大大丰富了大学语文的教学内涵，更有效弘扬优秀传统文化，以文化人，以文育人。

一、中华优秀传统文化的内涵

中华传统文化也称为华夏文明。中华传统文化孕育于中华民族上下五千年的历史中，并不断传承，发展壮大。它凝聚了华夏儿女的勤劳与智慧，是中华民族历史发展、道德传承、文化交融、思想统一的根本，是华夏大地五千年发展历史延绵不断的思想、文化、经济、政治、艺术等各类物质和非物质文化的总和。她源远流长、包罗万象、博大精深。

在浩瀚的历史长河中，最伟大朴实的中华儿女用辛勤与智慧铸就出了最伟大的民族文化。然而改革开放以来，在国家经济快速发展的四十年间，有很长一段时间，中华传统文化开始被遗忘、被摒弃。个人主义、拜金主义、享乐主义不断抬头，崇洋媚外的风气日渐弥漫。部分中国人，尤其是

年轻人，文化不自信，民族自豪感不强，热衷美剧、欧美音乐，迷恋嘻哈文化和纸醉金迷的欧美生活。长此以往，文化不自信了，中华民族将如何昂首阔步向前发展？传承中华传统文化，是每一位炎黄子孙义不容辞的责任。

二、中华优秀传统文化融入大学语文教学的意义

大学阶段的教育是学生立足社会的基石和桥梁，所以，大学阶段融入中华优秀传统文化的教育意义非常重大。大学语文的教学内容中蕴含着大量丰厚、优秀的传统文化，成为传承中华优秀传统文化最重要的平台和载体。

第一，有利于培养学生的爱国情怀，帮助学生树立正确的世界观、价值观和人生观，并把学生培养成为道路自信、理论自信、制度自信和文化自信的社会主义建设者。在信息全球化和高速发展的当今社会，全球各民族文化不断交融、碰撞，如何有效保持民族自尊心和自信心，是当今教育不容忽视、必须重视的一个艰巨任务。将优秀的中华传统文化有效融于课堂中，不仅可以丰富教学内涵，提升文化传播效率，更能帮助当代大学生树立正确的人生观、价值观和世界观。当代大学生只有了解并热爱中华传统文化，才能更好地树立民族自信心和自豪感，才能更加热爱祖国并为祖国的繁荣昌盛贡献自己的力量。

第二，有利于中华优秀传统文化更好地传承，推动文化创造性发展。在全球文明发展史中，无数国家用血的教训和亡国的代价告诉我们，一个民族如果忘了本，丢弃了自己的优秀历史文化，必将在历史尘埃中慢慢消亡。只有在时代发展的历史洪流中，保持独立、坚守自我，守住民族的

根和文化的魂，坚定不移传承优秀的传统文化，才能在世界之林立于不败之地，才能在发展中不断壮大。大学语文不仅承载着传播文学知识的使命，更是中华优秀传统文化延续和壮大的纽带和载体，她有助于中华优秀传统文化更好的延续和创造性发展。

三、中华优秀传统文化融入大学语文教学的策略

大学语文是大学教育中文化和思想传播的重要阵地，与中华优秀传统文化的教育关系极其紧密，由此可见，在大学语文的教学中承担起优秀传统文化传播的使命是每一个教育工作者的责任。但大学语文这门课的实践性弱、技能型不强，因此在大学教育中常常不被重视，甚至出现了被边缘化的情况。如何将中华优秀传统文化有效融入大学语文，在知识中蕴含文化的内容，在学科中孕育优秀传统文化的力量就显得至关重要。

(一) 进行大学语文课程优化和改革，加强中华优秀传统文化的融入，树立正确的教学理念。

“让中国走向世界，也让世界真正了解中国”，这既是我们国家对外交流和合作的奋斗方向，也是大学语文教学的重要任务。因此，大学语文教师应当更新教学理念，转变思想，将中华文化融入语文教学。在讲述课文的同时，深挖时代背景和文化线索，从中国传统节日、传统文化、国学等领域入手，将文化浓墨重彩融入课堂教学，用生动的文化打动学生。另外，国家相关部门也应从宏观的角度，从战略决策的视角，全面审视我国优秀传统文化融入大学教育和语文教学的时代意义，制定相关的教学大纲，从宏观和全局的角度，支持大学语文教师传播中华优秀传统文化。

(二) 加强师资培训的力度，转变教师们的思想和理念，提高他们的传统文化素养。

大学语文教师是我国优秀传统文化教育的拓荒者和领航家，所以必须具备丰富的传统文化知识、优秀的文化传播意识和深厚的传统文化素养。

首先，大学语文教师应深入学习和熟知中华优秀传统文化，有深厚的中华文学功底和丰富的汉语文化知识积累，并能有效转化为课堂教学知识；其次，大学语文教师也应在历史、哲学、国学、艺术、宗教、民俗等其他方面了解甚至擅长，才能博采众长、寓教于乐；第三，大学语文教师应该不断学习和提升，在巩固专业基础知识的同时，不断进行学习和培训，提升教学水准；第四，在大学语文的教学方式方法上，应不断创新和完善，结合学生自身特点，灵活授课、加强互动，让学生成为课堂的主体。课堂教学尽量多与学生进行互动，以教材内容作为基础，可以引入一些历史典故，通过历史典故的学习，让学生接受传统文化的熏陶，学习历史文化的精神。^[1]

(三) 开设文化实践，营造浓厚的文化氛围，激发学生的学习兴趣。

变文化理论课为生动的文化实践课，引导学生主动参与课堂，成为文化实践的主体，从而调动他们的学习积极性和主观能动性。大学语文教师应该在课堂上融入国学鉴赏、名著品析、诗歌朗诵、古文分享等环节，让学生在浓厚的文化氛围中增长中华优秀传统文化的知识，领悟中华优秀传统文化的内涵，提升中华优秀传统文化的修养。课堂是弘扬传统文化的主要阵地，只有教师为学生营造了浓厚的文化氛围，让学生在传统文化的熏陶下学习，才能够有效加强对学生的传统文化教育。^[2]

(作者单位：四川财经职业学院 宣传部)

责任编辑：肖兆飞

参考文献：

[1] 卫东. 中华优秀传统文化教育与大学语文课程建设[J]. 语文论坛, 2019(1):30.

[2] 樊裔华. 让语文课堂成为浸润优秀传统文化的摇篮[J]. 基础教育参考, 2019(17):58.

高职院校思想政治教育的大数据环境

钟 玲

随着信息技术和互联网的爆炸式发展，大数据时代也相伴而生。大数据的国家规划也随之开启，在2014年首次将“大数据”写入中央政府工作报告；十八届五中全会正式提出“实施国家大数据战略，促进开放共享数据资源”。在各行各业利用大数据创新发展的时代，高职院校能否利用好大数据这一先进技术，掌握主动，释放出技术红利、制度红利和创新红利，让高职院校的思想政治教育工作的转型升级。数据的有效利用在某种程度上已经成为高职院校的思想政治教育中能否改革和创新的关键资源。

一、大数据对高职院校学生思想政治教育工作的作用

2019年中共中央办公厅、国务院办公厅印发了《关于深化新时代学校思想政治理论课改革创新的若干意见》，用以解决培养什么人、怎样培养人、为谁培养人这个根本问题。

(一) 高职院校教学主体的变化必须引入新的数据分析方法。

2018年开始00后大学生已经成为各高校的主体力量，“移动互联网一代”、“网生代”是大家给予成长于互联网时代的00后大学生的别称。无论是他们的思维方式、学习方式、生活方式还是娱乐方式都呈现出互联网思维的特点。面对意识形态国际争夺越来越激烈的这一大的时代背景，网络技术的运用在这场争夺战中承担着越来越重要的作用。这样一个新的群体的到来，对承担着人才培养半壁江山的高职院校如何，进行思想政治教育的优化和创新成为人才培养质量提高的中心环节。因此，要化解这个根本问题就必须对我们的教育对象进行深入的研究和分析，思想政治教育工作的信息来源更加的“数据化”，大数据技术在思想政治理论教育中的应用势在必行。

(二) 思想政治教育实现课程思政和思政课程的有机结合势在必行。

高校的政治教育要想实现三全育人的格局，改变过去只有思政课程单打独斗的现状，必须实现思政课程和课程思政的有机结合，因此高职院校必须有与自身实际情况结合的课程体系、教学内容、教材体系和课程设计的改革。而要作出精准的判断和改革，必然要提高数据分析的真实性和时效性，而大数据恰好可以克服传统数据分析这些缺点。因此大数据的应用在思想政治教育中的价值可以得到更好的体现。

二、高职院校大数据利用现状

近几年，高职院校越来越注重利用大数据在思想的教育和教学中进行有针对性的个性化的教育的改革，但总体运行情况不是很良好，没有形成系统的数据处理能力和平台。

(一) 高职院校在思想政治教育缺乏大数据处理意识。

思想政治教育在高职院校中是一个比较特殊的存在，绝大多数高校、学生、家长和企业都把学生技能的培养放在首位，而学生的思想道德素质的培养处于可有可无的状态，一条腿走路。因此，在思想政治教育工作这一板块，目前基本还是沿用以往的政治教育模式和方式，更倾向于强调中学的制度管理模式，缺乏利用和处理数据的意识，使得对学生的思想动向的掌握程度不够，思想政治教育还处于事后处理模式的发展阶段。

(二) 高职院校缺乏数据处理的平台。

高职院校的政治教育现在已经在大量的使用QQ、微信、微博和其他一些APP等新型工具和新型媒体，但这些平台学校却很难获得本校学生有针对性数据资料，因此高职院校校内要建立常态化的内部思想政治教育平台，获得可靠的数据，

才能进行动态和精准的定位、分析,实现线上线下、现实和虚拟的结合,提高思想政治教育的针对性和实效性,从而得以全面提高思想政治教育水平和质量。

(三) 高职院校缺乏数据处理的制度保障。

大数据创新性的引入高校的思想政治教育之中,但要想实现思想政治工作与新技术、新对象之间的高度融合,从传统的单向教育向多向教育转变,需要从国家层面进一步完善相应的保障制度。有了总体部署和战略设计,才能在培养人才方面下好先手棋,这样才能进行资源的最大限度收集和整合。因此,提升思想政治教育的有效数据资源,高职院校的制度保障是关键环节。

(四) 高职院校大数据人才严重缺乏。

由于我国大数据战略开发时间过短,因此目前整个国家大数据人才都非常缺乏,高职院校的思想政治教育领域大数据人才更是一才难求。因此,大数据在思想政治教育中的作用更多的是理论意义而非实际效用,思想政治教育要想使用大数据,需要进行资源整合。一是让先进地区和学校带动、和帮扶和指导落后地区和学校,实现资源共享。二是加强高职院校思想政治教师的大数据技能跨专业培训,开设相应的课程进行线上和线下的专题培训和进修,思想政治教育者在新形势下必须成为复合型人才。

三、大数据在高职院校思想政治教育的作用

大数据技术引入思想政治教育领域给传统的思想政治工作带来了巨大的冲击,同时也让思想政治工作取得了新的突破,它的作用和价值需要我们不断的发掘。

(一) 大数据技术的运用更有利于全面获悉高职院校学生的思想动态。

当前,中国的高等教育结构分为本科和高职两个段,高职院校的学生处于高等教育的末端。近年来一流大学录取分数线不断提高,相反,高职院校录取线却不断探底。根据《2019年全国教育事业发展统计公报》显示,全国各类高等教育

在学总规模4002万人。全国共有普通高等学校2688所(含独立学院257所),比上年增长25所,增长0.94%。其中,本科院校1265所,比上年增长20所;高职(专科)院校1423所,比上年增长5所。普通高等学校校均规模11260人,其中,本科院校15179人,高职(专科)院校7776人。2019年更是扩招100万,而这100万除应届高中毕业生外还包括退役军人、下岗职工、农民工等群体,我们可以更直观的看到整个高职院校学生的思想动态情况相对一般的普通高等院校更加的复杂。因此,从大数据资料中挖掘和整理其中的有效数据,有利于及时动态的掌握高职院校学生思想状态。这样,教育者更能正确地指导和教育高职院校的学生,思想政治教育工作的前瞻性和预防性的到进一步的提高,效果将更加明显。

(二) 大数据在思想政治教育中的运用更有利于提高思想政治教育的亲和力、针对性和实效性。

整个高职院校学生群体不管是95后还是00后,在他们身上我们可以发现他们的个性更加突出、价值追求更加多元,如果采取传统的思想政治教育模式将不能满足高职院校学生的需求,必须在思想政治的教育中进行供给侧结构性改革。新的教育主体的个性化发展,个性化需要,都需要借用大数据技术在思想政治教育中进行个性化定制,使得整个的思想政治教育的完整链条都能实现精准的输送和解决,突破当前供给单一的局面。这样有利于提高思想政治教育工作的亲和力、针对性和实效性,促进他们的个性化发展,而不是个性化扭曲。

(三) 大数据技术的运用有利于加强校内和校外的协同,形成多方联动机制。

高职院校的思想政治工作的各个部门长期以来存在各自为阵,相互不配合的问题,各自在自己的领域进行封闭性教育,原因是因为思想政治教育群体分属于不同的管理系统,不同的管理系统有不同的考评机制,不同的教育方式,使得学

生在接受思想政治教育时是进行割裂教育，而不是全员全程全方位的三全育人模式。这造成了高职院校思想政治教育有限的资源的不能充分利用。因此，利用大数据技术搭建高职院校思想政治教育共同的研究平台、人才培养平台和实践平台，推进高职院校思想政治教育工作的联动机制形成和发展，让整个高职院校的思想政治教育资源能够实现聚焦大数据技术的利用势在必行。

总之，高职院校要做到以生为本，顺应时代需求，贴近学生实际，就必须实现思想政治工作和各种现代化信息技术的高度融合，在思想政治教育工作中引入大数据技术这一新的形式和手段，更有利于实现思想政治教育的革新和发展，提高思想政治教育的效益，解决好培养什么人、怎样培养人、为谁培养人这个根本性的问题。

(作者单位：四川财经职业学院 马克思主义学院)

责任编辑：李如万

参考文献：

- [1] 曹银忠, 邹琴. 大数据时代高校思想政治教育的机遇与挑战 [J]. 电子科技大学学报. 2015.
- [2] 谭晓丽. 基于“供给侧改革”视角的高校思想政治教育优化研究 [D]. 广西师范大学硕士学位论文. 2017.

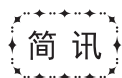

我院举行面向退役军人等群体 2020级新生入学开学典礼

7月25日，四川财经职业学院（自贡职业技术学校办学点）面向退役军人等群体2020级新生入学开学典礼在自贡职业技术学校多功能厅隆重举行。我院党委副书记、院长黄吉秀出席开学典礼并致词。我院党委委员、副院长易思飞，自贡市教体局副局长冯灏，自贡职业技术学校党委

书记、校长李浩平，自贡市退伍军人局、农村农业局等部门负责同志，200余名新生出席开学典礼。开学典礼由我院副院长罗潇主持。

开学典礼在雄壮的《中华人民共和国国歌》中拉开帷幕。李浩平校长代表自贡职业技术学校对全体新生的顺利入学表示热烈的欢迎，并介绍了自贡职业技术学校的基本情况以及改革发展成效。黄吉秀院长在开学典礼上致词，介绍了四川财经职业学院历史沿革、办学特色、办学成效及发展前景。希望全体新生充分认识党中央、国务院关于开展此次高职扩招工作的重大意义，尽快完成角色转变，珍惜学习机会，不断砥砺个人品质、把握学习第一要务，勤于学习、善于学习、主动学习，掌握“真本领”，学会“真本事”，在新时代、新征程的路途上砥砺前行。希望军人同学们要永葆军人本色，退役不褪志、退伍不褪色，以顽强的作风，努力提升职业技能，把自己锻造成社会需要的专业人才；希望其他同学们要牢记学习的初衷、不忘提升本领，努力学习，用优异的成绩回报社会、服务人民。希望全体新生自觉遵守国家的法律法规和学校的各项规章制度，不断磨砺个人品质，不断提升职业素养，以新时代退伍军人、新型职业人的要求为标杆，树立“新时代大学生”的良好形象，再续人生新辉煌。

开学典礼上，教师代表自贡职业技术学校优秀教师蒲蔚和学员代表自贡中联房地产营销策划有限公司经理张前坤分别上台发言。

自贡市教体局副局长冯灏表示，自贡职业技术学校与四川财经职业学院的合作办学，开办面向退役军人等群体三个专业，将为自贡市地方经济建设发展培养更多财经技能型、实用型人才。

为积极响应省委省政府关于面向退役军人等群体开展高等学历教育的要求，四川财经职业学院与自贡职业技术学校签署了院校合作协议，将扩招高职专科学生的校外办学点落户到自贡职业技术学校。经过两校的共同努力，圆满完成面向退役军人等群体2020级会计、市场营销和电子商务三个专业的招生任务。此次开学典礼的举行，开启两校深度合作新的篇章。

(党政办 饶明全)

论高职内部治理的“权责一致原则”

罗 潇

在当前高职院校内部治理中，有一种奇怪的现象：校内治理要么完全脱离校外有益因素，要么不停问计于企业、行业，或教育主管部门。同时，参与治理的主体几乎都奔利益而去。无论是校内学术委员会的参与，还是校外“校企合作、现代学徒制、订单班”等，无利不予考虑。这些人，有的学者称之为“治理的利益相关者”，都有意无意地忽视了“责任”的存在。在高职内部治理中，我们不仅无法回避校外有益因素的介入，吸纳优秀人才参与内部治理，而且也不能忽视责任。高职院校的治理应加强和遵从“权责一致”的法治精神。

一、高职内部治理的外部需求性

作为一种类型化的高等教育，高职院校的治理必须借助于外部因素。这是高职院校的本质属性所决定的。高职院校要培育“德技并重、能够适应社会发展所需要的高素质、技能型、合格有用”人才，离不开“工学结合、校企合作”，离不开一切有利的社会资源和社会要素的参与。对于内部治理而言，学校党委要实现决策的科学性，学院行政管理权谦抑的适度性，教授学术权利的限度性，学生参与治理需求度，四个方面的平衡没有外部的有益介入和第三方视角的评判，无法真正实现治理“多元化利益诉求”的平衡。高职的内部治理离不开外部的支持与参与。例如，党委在进行重大事项决策时，为保证科学性，需要借智校外专家学者、企业精英、社会名流，尤其是行业、企业专家尤显必要。行政负责人在领导全校教职工为实现人才培养目标的过程中，是否遵循了人才培养的规律，是否培养了企业需要的人才，需要第三方的科学评判。以教授为代表的学术团体，要从事科学研究，培育合格人才，也

需要第三方的参与献策。高职的类型化发展路径，决定了高职学术研究的“应用型”，纯学术探究，不是高职学术努力方向，也不是高职科研追求的目标。校企协同配合，强化技术攻关，凸显科研的实用性和技术性，需要外部因素的大力介入。

二、外部介入的“利益性”

按照高校治理结构通说理论，高等职业院校的治理包括内部和外部两个层面。内部一般包括以党委书记为代表的政治权力、以校（院）长为核心的行政权力、以教授为代表的学术权利和以普通教师和广大学生为主体的参与权、学习权^[1]，四大权利分别对应着四大系统：党组织系统、行政系统、学术系统和社群系统^[2]。外部主要包括政府、企业、行业和知名专家学者。治理，意味着多元。表现为主体间的多元性、客体或对象的共同性、过程的协调性，相对于管理与统治而言，治理是一种由共同目标和多元主体参与、支持的活动与过程。在内部中，有学校领导层、中层干部、一般管理人员、教师、学生，这些主体参与治理之中，他们分别通过党委会议、院长办公会、院务会议、教职工代表大会、学术委员会、团学代表大会等参与到学校内部治理中，积极表达各自利益群体的理念或价值选择，实现自己合理的利益诉求。所以，内部治理实质就是“利益相关者对各自利益诉求实现的一种有效博弈”，体现出极大的“逐利性”和“权益性”。

对于外部因素，介入高职内部治理，一般通过理事会、董事会或咨询委员会等，将政府高官、企业大腕、行业名流、知名学者等吸纳其中，参与学校重大事项的决策咨询；在专业设置方面，通过教学指导委员会，以校企合作的方式，采取

[1] 李旭炎. 现代大学内部治理结构研究 [M], 北京: 人民教育出版社, 2016. 03: 30-34.

[2] 李旭炎. 现代大学内部治理结构研究 [M], 北京: 人民教育出版社, 2016. 03: 49.

订单班、学徒制班等形式，将企业行业与学校密切相连，引入人才培养之中。企业的“营利性”，必然伴随“利益”的需求性。当然，随着放管服政策的全面实施，政府或政府主管部门参与更多的体现是一种指导、服务、督促与监管的性质行政机关服务的倾向更加突出，利益、权利的介入在淡化。

三、权责一致性

尽管并非所有的外部因素嵌入高职院校内部治理之中都是为了利益，但是绝大多数主体，尤其是企业，趋利是必然的。只有让参与主体感觉到有利可图，合作才会深入和持久。从法的角度而言，参与高职内部治理的主体“利益”诉求就成为了“权利”或“权益”，进入法律所调整和规制的领域。权利、义务与责任三者必然会牵连在一起。

（一）有权必有责。

对权利的诉求，应该伴随相应的义务要求。一旦应履行的义务，或承担的职能职责不当或不能，必然伴之责任的跟随。在高职内部治理中，政府、企业、行业、社会中的知名学者、行业专家、社会名流等受邀进入学校专家委员会，他们利用自己的知识、能力和所掌握的资源，为学校党委决策出谋划策，提供科学的方案和切实可行的措施，付出应该有获得感。但是，在享受利益的同时，他们应履行基本的职责，尽其所能，为学校发展贡献智慧，为工学结合提供机会，为学生实习实训提供场所，为教师锻炼提供基地，为科研合作提供平台。这是他们应尽之责。只有履行了相应责任，才能享受合适的利益。如果仅是签签协议，拍拍照，合合影，营造政行企校空前合作的虚假繁荣，这就是严重的失职和失责，应当受到谴责，严重的应该给予法律上的追责和行政上的问责。同理，在高职院校治理中的行政系统、学术系统内，在外来因素介入中，也应当遵循“有权必有责”的法治要求，“坚持权利和责任匹配原则，行业

专家在受聘期间如果不履行自己应当履行的职责，则高职院校有权追究其责任，主要包括减少薪酬、提前解除受聘合同以及永久不再聘任等”。^{【3】}坚持在引入之前，必须明确对方的权利、义务与责任，拟定基本职责范围，明确履职履责的程序，避免行为失范，影响治理实效。

（二）有责应有利。

“逐利”是企业的本质属性，要真正调动企业参与职业教育的积极性，积极构建全面深度融合的校企合作关系，不但不能讳言利益，而且要善于直面利益。对方的辛勤付出，应当得到合理的权益支撑。履行了义务，承担了责任，就应当按照双方的合同约定，及时给付相关的报酬，或及时兑现对方的合理诉求。有责应有享受必要的利益，除非对方主动放弃，或于法不允许，这是治理“法治化”的应有之义，也是合作共赢的应有之义。如果辛勤付出，没有相应的利益回报，绝大多数会引发不良的连锁反应，或终止合作，或绝无下次。这也是当前内部治理、校企业合作、工学结合“校热企冷”的主要原因。企业看不到可持续的利益，就必然失去再合作的动力。专家学者、行业大咖、企业大腕、社会名流等，在参与高职内部治理过程中，一旦他们尽心尽责了，就应当按劳索酬、按约付酬。这是完全履约的法治要求，也是可持续合作的重要基础，是实现双方互利互惠的共赢目的。

（三）权责应一致。

权益和职责，应当保持对应一致。失去了当事人追求的利益，即便是一场精心准备的专家咨询会，也可能会变成无足轻重的茶话会、座谈会。但是，如果仅逐利而行，无相应的义务相随、责任相苛，对有权者而言，可能擅自用权，独断专行；对于利益相关者而言，可能逐利忘了本职；外部介入的专家名流、企业大咖们，可能因无责而信口开河，大放厥词，影响学校党委、行政的科学决策。所以，利益相关者在参与高职内部治理时，

【3】万友根，徐世健．高职院校内部治理的行业专家参与研究[J]．中国职业技术教育，2014(35):27

不仅要在利益博弈的基础上共商、共议，而且还要与各自的职责相匹配，承担应当履行的义务，做到权利与义务的一致性，提高治理的针对性和实效性。

换角度来看，苛之于义务和责任，会促使治理参与主体谨慎行权（力），合理求权（利），确保学校内部的党委书记、校长、教师、学生和其他利益相关者能够在自己的职权和职责范围内，认真履责，合法求权（益）。例如，学校党委书记和校长出台相应制度，明晰权力边界，明确承担责任，释明法律责任，这样党委书记因对法律责任的顾虑，而不会过多干预校长行权；校长也会因职责驱使而积极履行党委会决议，这样，党委领导下的校长负责制才会有效推进，领导班子才会全心专注于学校事业发展上，而不被争权内耗，做到党政同心，同向同行，确保学校事业的可持续大发展。

四、建立有效机制

人具有趋利避害的本性。对正当利益或权益的追求，有可能会使利益主体有意无意忽视了义务的履行和责任的担当。要真正让参与高职内部治理的利益相关者有“利”可保，有“责”可当，就应该建立相应的制度和有效的运行机制。用制度约束，用机制保障。

（一）制度约束。

高职院校应该根据国家法律、法规，结合自身办学理念、人才培养目标和专业建设需要等，成立相应的组织机构，如：学校治理委员会、专家咨询委员会、专业建设委员会、文化建设委员会等。对各专门委员会的组织机构、人员构成、工作职责、议事规则等进行明确，对参与主体履职、履责进行科学界定，利于参与者明晰责任，知了义务，共推有效治理。同时，在建立和完善制度的基础上，辅之以畅通的运行机制，促进高效治理。如设立办学理事会辅助党委决策、专门委员会策划院长执行、质量管理委员会统筹监督。

通过章程建设、信息公开、培育组织文化等途径，实施有效治理。^{【4】}同时，坚持依法行事原则。对事关学校发展全局和涉及师生切身利益的重大决策事项，要从法律中找依据、找手段、找办法，善于用法解决问题、调节关系、维护权威，保证决策符合法律规定，经得起实践检验。

（二）程序制约。

正当程序是权益保护的最佳利器，也是落实责任的强力工具。在多元、协商为核心要义的治理中，利益参与主体的多元，决定了诉求的多元、逐利的多元，博弈的复杂，正当的程序必不可少。为了提升决策的科学性、行政的高效性、学术的自主性和参与的积极性，应全面落实程序要求，严格程序、遵循程序，用程序约束权力，用程序引导逐利，用程序指导学术。如以党委书记为核心的党委会，在行使重大决策权力之前，必须拟定党委议事和决策规则，明确程序和职责。利用正当的程序，全面落实“公众参与、专家论证、风险评估、合法性审查和集体讨论决定”的程序要求，对党委的决策权进行合理的规制，确保学校决策的制度科学、程序正当、过程公开、责任明确。一旦失范，可以终止决议，避免党委的独断专行。

（三）实效考评。

治理效果如何，机制是否畅通，制度是否完备，目标是否实现，学术自由权可否有保障，学生参与权、知情权可否实现，等等。这些关乎高职院校治理能力和治理水平实效需要进行科学评判。我们可以通过设置发展战略、制度体系、项目申报与完结、科研攻关、服务社会、就业率、校企合作融合度、校内投诉与信访率等核心要素和关键指标去分析和评判，以此界定高职院校内部的治理实效性状况，评判相关利益主体的履责、尽责情况，让数据说话，让业绩显能，以此倒逼权力的行使者、权利的追逐者积极履责、主动作为，使权益享有与责任承担相匹配，促进高职院校治

【4】刘涛. 共同治理视阈下公办高职院校内部治理结构改革的实践探索[J]. 职教论坛, 2013(18):14.

理能力和治理水平的提升。当然，为了保证考评的公正性，我们在进行治理能力和治理水平评估时，应交给具有评判资质和评判能力的社会评价机构去做。

（四）失职追责。

在中国高校治理中，鲜有党委书记、校（院）长、教授学者因履责不当而被追责的，除非涉嫌违法犯罪的行为。这就易导致权力行使者，或胆大妄为，无所顾忌；行政执行者，态度强硬，行事蛮横，俨然衙门；教授学者为了职称、为了科研项目，课堂放水，敷衍塞责；普通师生，事不关己，高高挂起，漠不关心。这将严重影响学校的发展和育人水平的提高。“有权必有责”的“权责一致”的法治要求，需要我们对治理主体的失职行为进行追责。通过失职行为的责任追究，让权力有所收敛，行政态度有所改变，教师能安心教学，学生有机会参与治理，积极打造“多元参与、民主协商、程序透明、治理高效”的现代治理体系。

追责的方式可以多样化。既可以用经济的手段，也可以非经济的手段；既可以小范围内公布，也可以在大范围内公告。让参与治理的各种利益主体（含来自外部的知名学者、著名教授、企业大家、社会名流等）都能感受到“责任在身”的压力，积极履责，主动作为。

权利与义务、权益与职责是一对孪生姐妹。在法治昌盛的时代，依法治校已经成为当今包括高职院校在内的普通高等学校完善治理体系，提升内部治理能力的重要保障。“权责一致”的法治要求，需要我们在内部治理中，既关注博弈的利益，也更需关注职责的履行和责任的承担。利用责任，去促使利益相关者积极履责，积极主动作为。同时，通过“权责一致”的严格遵守，将“法治的精神”和“法治的意识”通过治理过程中的民主协商而贯彻始终，促进依法治校的深入推进。

（作者单位：四川财经职业学院）

责任编辑：肖兆飞



我院组织参观省直部门（单位）定点扶贫成效展

按照省直机关工委和省教育厅的统一安排，8月14日上午，四川财经职业学院党委委员、副院长钟用率队，组织45名教职工赴四川省科技馆参观省直部门（单位）定点扶贫成效展。

成效展以“脱贫攻坚伟业定点扶贫合力”为主题，通过“当好组织员”“聚焦村退出”“瞄准户脱贫”“派出战斗队”“下足绣花功”“共建强堡垒”等六大板块图片墙形式呈现。在现场解说员的引导下，教职工们认真聆听一个个生动故事，深切感悟近6年来379个省直部门3200名帮扶干部定点扶贫成效和助力脱贫攻坚的奋斗历程。在一张自己的帮扶照片前，我院原派驻渠县嘉禾乡雅化村第一书记饶明全还客串解说员，现场讲述照片里与村民一起劳动、共同脱贫奔康的生动故事，得到大家的一致赞许。

通过参观，大家真切感观我省脱贫攻坚的成果，人民群众生产生活发生的巨变，深受感动、倍受鼓舞。钟用副院长表示，近年来学院先后两次获得省委省政府定点扶贫先进单位表彰，充分展现了学院“真帮扶、帮真扶”的工作实效，先后派驻8名驻村干部扎根基层、倾力帮扶，得到了当地干部群众的一致好评，为助力脱贫攻坚交出了满意答卷。学院将严格落实“四个不摘”要求，持续巩固和提升帮扶地脱贫成果，积极推进全面脱贫与乡村振兴有效衔接，为决战决胜脱贫攻坚、全面建成小康社会贡献财院力量。

据悉，在8月上旬的扶贫产品展销活动中，学院180余名教职工以消费扶贫方式采购对口帮扶渠县农副产品4万余元。

（党政办 饶明全）

高职院校优化内部治理结构的途径探讨^[1]

张晋红

作为我国为经济社会发展培养技术型人才的中坚力量,高职院校应当将区域性以及应用性作为办学的任务和目标。在办学的过程中,很多利益相关者都会对其产生影响,需要更加多元化的治理形式,学校内部组织结构、权利运行以及制度都存在各方面的不足,严重影响高职院校向着现代化大学制度发展的进程迈进,由此也成为当下我国教育改革过程中需要迫切解决的首要问题。因此,面对当下我国高职院校经济社会发展的新形势,高职院校应当树立以提高教学质量为核心的教学理念,对结构调整以及经济转型对于人才的要求进行适应,保障自身内部治理体系的完善与科学,促使内部治理改革不断推进,确保内部治理能力以及运行效率得以提升,对内部治理进行优化与改革,将自身办学活力充分的展现出来,保障自身的办学效率得以提升。

一、内部治理与利益相关者

(一) 内部治理。

内部治理作为治理理论中的一个基本概念,在1975年被首次提出,随后在经济制度以及企业管理中得到了充分的应用,其含义包括企业内的制度安排,也就是所谓权衡企业权利的机制以及企业进行决策的机制。在高职院校中应用内部治理,我国学者则认为其是包括各种治理的主体利益相关者的相互关系和治理主体与治理客体的相互关系。高职院校在大学治理理念之下的制度化结构就是高职院校内部治理的结构,其是高职院校监督自身的内部治理工作的一种管理体系,其

能够妥善的安排高职院校内部各种利益之间的关系。

传统意义上的治理在某种程度上可以理解为统治,权利以及权威是其最基本的要素,其最终目的就是为了建立并维护公共秩序。但是,治理与统治之间有着明显的区别。首先,治理的多元化发展趋势已经成为我国各个主体关注的重点,公共权力的中心不仅仅只是政府,同时在公共部门同样应当是多元化发展;其次,作为治理过程中的基础,协调是民间组织、私人机构、公关甚至政府通过各种方式进行的管理。进而建立起一个相互依存的治理体系,进而满足预期的目标;最后,在进行治理的过程中,很多团体都会制定一些制度,这些制度或许是一整套规则或者是一种活动安排,且可以通过各方进行协商的方式安排这种制度。因此,在管理、社会以及经济等方面治理理论都有着十分重要的作用,能够推动和谐社会的构建,有效调节社会矛盾。在治理理念下政府对传统的管理方式以及理念进行创新优化,将协商以及合作作为基础,将更加有效的公共政策运行到社会实际中,促使社会更加高效的进行运作。与此同时,对于公共事物的管理社会应当积极的参与,要明确政府既是合作者又是促进者与协调者,对于政府组织的各种公益互动应当积极地参与,促进社会和谐有序以及有效的运行。

(二) 利益相关者。

在高职院校内部治理结构中应用利益相关者理论能够凸显高职院校治理的特殊性。相较于企

[1] 本课题为四川省教育厅重点项目《第三方嵌入视阈下的高职内部治理研究》,编号18SA0111

业，高职院校有明显的不同，其属于一种非盈利性质的组织，社会效益最大化是高职院校的根本追求，各个利益相关者的共同协助才能够完成社会效益最大化的理念。美国相关学者最早将利益相关者理论在高职院校领域中进行应用，其认为高职院校的拥有者并不仅仅是教授或者学校董事，还应当更加广泛的包括公众、捐赠者、政府、校友以及学生等，这些都是高职院校的拥有者，学校最重要的利益相关者是行政主管、学生以及教师。因此，针对高职院校内部管理组织而言，学生、教职工、学术性综合机构、行政组织以及党组织等都是高职院校的管理者。在高职院校的治理中之所以能够使用利益相关者理论，其根本就在于在高职院校中不同利益相关者的作用以及地位都是不同的，高职院校在开展内部治理工作的过程中，其根本目的不仅仅是为学生谋取最大化的利益，同时还应当对管理人员以及教职工的利益进行保护。当然，在开展高职院校内部治理的过程中，有关管理者不能单单因为自己具备某些权力或者是地位就开始为自己谋求更多的利益，需要在各个利益相关者之间积极的寻找一个平衡点，对各个利益相关者的利益最大化进行兼顾并尽量保持平衡。以此充分保障高职院校在开展实际内部治理的过程中结合各个组织的力量，形成同一个追求目标共同协作努力，充分保障高职院校的社会效益。高职院校在开展内部治理的过程中充分兼顾各个利益相关者的利益以及价值，能够为高职院校管理工作的顺利开展打下良好的基础，提升高职院校的发展以及教学质量。

二、有效治理的判断标准

作为一种微观层面的治理，内部治理是高职院校内部机构以及制度不断演化的一个过程，更是现代高职院校微观制度的一种要素。高职院校

内部治理结构需要充分参照各自组织结构的诉求、特征以及功能属性，结合高职院校的实际情况，在不同的治理主体中合理的划分决策控制权，促使他们的价值诉求充分具备程序性以及制度性，并且能够在组织的结构下充分发挥自身的作用，促使相互依赖以及相互制约性的有效作用于治理主体的权利之中。对一所高职院校内部治理结构的有效性进行判断，应当观察该高职院校在进行内部治理的过程中是否能够及时的作出应变与反应，判断其能否将高职院校内部的资源在学校的各个部门进行合理的配置，能否将高职院校的资源最大化，促使高职院校的办学需求以及资源配置的效率得到有效的提升。

现阶段，我国高职院校为了提升自身的发展质量，寻求内涵式的发展道路，对于教育的改革一直在不断的深化，对于学校治理以及制度建设的要求不断提高。我国大多数高职院校在建立制度的过程中通常都会更加重视高职院校的内部治理结构，高职院校作为一个独立的实体，其对原有内部制度性障碍所带来的问题感受更加深刻，同时高职院校通过对自身内部治理结构的优化，能够保障内部治理结构的设置进一步得到完善，保障内部治理结构能够将自身的作用充分的发挥出来，促使高职院校的运行成本得到有效的控制，保障教学效率得以提升。作为我国教育体系中不可或缺的构成部分之一，高职院校要对自身内部治理结构的问题以及现状进行及时的明确与梳理，充分满足现代化大学的发展需求，结合自身的实际情况，对教学改革不断地进行深化，保障现代化大学制度得到全面的落实，促使高职院校的内部治理机构发生转变。

三、高职院校内部治理结构功能的实现

(一)创设全员参与的高职院校内部治理环境。
高职院校内部治理结构合理化的一个基本要

求就是全员参与高职院校的治理,而怎样让高职院校全员都参与到高职院校的治理工作中是开展高职院校内部治理的第一步。高职院校应当积极的为全校师生创办一个全员参与内部治理的环境,积极尝试多样化的方式进行内部治理宣传与动员,改变以往师生是由学校进行管理人员进行管理的错误理念,树立全校师生以及管理人员共同努力实现学校内部治理的管理理念,充分结合组织的目标以及个人的意愿,引导高职院校广大教职工以及学生更主动的参与到学校的内部治理工作中,将自身的创造性以及主动性最大程度的发挥出来。在实际落实的过程中,高职院校应当让学生以及教师明确自身在内部治理工作的地位以及责任,将其享有的权利以及义务向广大教职工以及学生明确,倡导高职院校教师以及学生能够积极的承担自身的责任,将广大教师与学生参与内部治理的主动性充分的调动起来。

(二)了解内部治理结构中各个利益主体的诉求。

高职院校在开展内部治理工作的过程中,由于在治理目标以及治理方式上各个利益主体都存在一定的差异,因此往往会采取不同的观点看待治理目标的结果评价观点,再加上各个利益相关者都更加重视自身的利益,在开展实际的内部治理过程中发生一些摩擦和矛盾必不可少,进而导致对一些资源产生严重的浪费。因此,为了保障高职院校的利益能够得到维护,兼顾各个利益主体的利益是高职院校开展内部治理工作中的重要内容,要深入的了解内部治理结构中各个利益主体的诉求,深入基层,重视高职院校教师以及学生的实际情况,对客观的事实进行合理的评价,重视各个利益主体的不同诉求,搭建一个公平的平台保障各个利益主体能够行使自身的权利,形成一个利益主体相互制约和监督的良好氛围。

(三)完善内部治理结构制度设计。

作为一个庞大又复杂的系统性工程,高职院校的内部治理结构与各个利益主体的权利以及学校内部治理工作能否顺利开展有着直接的关联关系。近年来,我国教育改革在不断的深入,各个高职院校内部原有的利益主体与利益冲突更加明显,严重影响了大学内部治理机构改革的进展。高职院校内部治理工作与人力资源、文化资源、经济资源以及政治资源都有着很高的相关性,市场、观念、文化以及经济等各个方面的因素都会对其产生严重的影响,这些问题想要从根本上得以解决单单依靠美好的愿望以及一腔热血是万万不行的。因此,高职院校应当对各方面的因素进行综合考量,将稳定与发展之间的关系进行正确的处理,对高职院校的章程进行不断的完善与优化,做好市场、政府以及社会等多方面关系的协调工作。其次,还需要积极的对内部议事规则以及决策程序进行完善,及时建立相关的监管部门,积极借助社会、企业组织、行业协会以及中介机构等多方面的力量提升高职院校内政治治理结构的可靠性,形成监管的运行机制,保障高职院校内部治理工作的顺利开展。

四、高职院校内部治理结构的优化

(一)办学理念的优化。

高职院校开展工作的必要条件就是确立科学的办学理念,更是教学改革全面深化改革中的重要举措,对内部治理结构进行优化能够保障现代化大学制度的可靠性,确保自身能够为区域经济的发展提供优质的服务,保障高职院校自身的社会服务功能能够充分发挥出来,为区域内的企业提供科技成果转换、科学研究甚至为企业的员工进行有效的技能培训。因此,在对高职院校内部治理结构进行优化的过程中应当充分参照自身职业教育的特征,对职业教育的规律进行深入的探

究,充分契合现阶段的实际情况,建立一个科学、合理并可行的大学制度和治理体系,对内部结构进行深入的优化与完善,树立全新的办学理念,保障高职院校的办学效率、治理能力以及教学质量都能够得到提升。

(二) 高职院校内部利益相关者关系的优化。

高职院校内部组织机构的关系相对复杂,内部结构治理工作的重要内容就是协调和处理好各种关系。高职院校应当积极的借鉴其他的成功经验,充分参照我国高等教育的实际情况,实现从行政主导模式向利益相关者模式的方向进行转变,这同样也是我国今后的高职院校开展工作的重中之重。利益相关者治理模式作为一种新型的高职院校治理模式,其实施应当在一定的框架之下,建立一个各个利益相关者平等互信的基础评价,对彼此之间的利益差异进行充分的承认与尊重。对于高职院校进行内部利益相关者优化的过程中,针对重大的问题,特别是在涉及到利益相关者切身利益的问题上,应当通过各种手段进行沟通与协调,化解冲突达成共识,最大化高职院校的治理效益。究其根本,还是应当处理好各个利益相关者之间的关系,要在互相信任的基础上完成个性化工作,这是未来我国高职院校内部利益相关者优化的必然选择。

(三) 内部审计的优化。

内部审计作为内部治理中重要的环节,在开展高职院校内部治理结构优化的过程中同样应当重视内部审计的优化。受制于内部审计的一些特性,内部审计的独立性其实是一种相对独立,这种相对的独立是因为高职院校内部审计人员都是高职院校的内部工作人员,审计工作的对象也是高职院校内部,所以难以保障内部审计的准确性以及可靠性。因此,高职院校应当强化内部审计

的独立性,委派专人进行内部审计工作,充分保障内部审计工作的针对性以及有效性。

总而言之,在对高职院校内部治理结构进行优化的过程中,高职院校需要积极的建立一套完善的大学章程以及大学制度,充分保障各项规章制度科学性以及完善性,树立科学的办学制度思想与理念,对自身的定位进行明确,大胆创新,对内部机构改革的进行不断的深化,将高职院校优质资源进行整合并配置到组织结构中,切实将学校内部的各种关系进行有效的协调处理,对内政部治理结构的运行机制进行优化和完善。其次,高职院校还应当建立一个高效率的组织结构,将管理工作落实到各项实际工作中,保障制度改革得到进一步的深化与推进,促使高职院校得到健康、可持续的发展。

(作者单位:四川财经职业学院 通识与人文教育学院)

责任编辑:罗潇

参考文献:

- [1] 李曾辉.混合所有制下高职院校"企业学院"治理结构及运行机制分析[J].教育与职业,2017(05):57-62.
- [2] 胡玲丽,张继恒,高职院校治理结构研究——以构建学生主导下的治理结构为视角[J],职教论坛,2012(19):21-23、35.
- [3] 陈向阳,高职院校内部治理结构优化的路径选择——基于268所高职院校的调查与分析[J],中国高教研究,2018(11):100-105.
- [4] 邢晖,郭琦姝,王维峰,高职院校内部治理结构现状及优化研究[J],国家教育行政学院学报,2019(02):31-39.
- [5] 吴益群,范可旭,吴丽华,高职院校混合所有制办学人事制度改革初探[J],职业技术教育,2017(08):8-11.

我国小微企业的企业所得税筹划探究

——基于税收优惠政策视角

杨 澜

伴随我国经济水平的飞速发展，人们收入增加，消费水平迅速提高，小微企业如雨后春笋般快速激增。这些年来，国家尽管出台了较多的税收优惠政策来鼓励小微企业的发展，但是将政策真正运用到企业的效果并不尽如人意，小微企业仍然由于各种问题造成了自身税收负担过重。税收筹划可以有效降低企业的税收负担。而对于小微企业企业所得税来说，针对企业所得税的税筹划研究就显得极其重要。

一、小微企业所得税税收优惠政策内容

（一）小微企业可享受的税收优惠政策。

首先计算企业所得税需要注意的是年度应纳税所得额并不等于企业利润，而是对纳税年度的利润总额进行调增或调减，并且弥补上一年亏损后的余额。

根据“国家税务总局财政部关于实施小微企业普惠性所得税减免政策有关问题的公告”，作

出如下针对小微企业所得税优惠政策：

（二）新冠病毒疫情期间小微企业的税收优惠政策。

从新冠肺炎疫情发生以来，很多企业都受到了经济重创，国家为解决这场疫情，缓解中小微企业在新冠肺炎疫情期间的发展困境，国税总局接连出具了许多有针对性的政策。如：小微企业所得税相关优惠政策在支持物资供应、防护救治、鼓励公益捐赠，支持复工复产几个方面出具了多项税费支持政策。

1. 在支持物资供应方面。针对为新冠疫情工作生产物资，提供设备的生产企业，可以计入当期成本费用一次性在企业所得税前扣除。

2. 在支持防护救治方面。居民取得政府规定标准的疫情防范工作补助和奖金免征个人所得税；居民取得单位发放的预防疫情的医疗用品等免征个人所得税。

表一 小微企业所得税优惠政策

小微企业政策变化	小微企业认定标准		小微企业所得税优惠政策		特别变化	
2018.1.1至2020.12.31	工业企业，年度应纳税所得额 $\leq 1,000,000$ 元，员工数量 ≤ 100 人，资产总额 $\leq 30,000,000$ 元	其他企业，年度应纳税所得额 $\leq 1,000,000$ 元，员工数量 ≤ 80 人，资产总额 $\leq 10,000,000$ 元	减按50%计入应纳税所得额，按20%的税率缴纳企业所得税			
2019.1.1至2021.12.31	没有工业企业和其他企业之分，小微企业认定条件统一为：年度应纳税所得额 $\leq 3,000,000$ 元，员工数量 ≤ 300 人，资产总额 $\leq 50,000,000$ 元		年应纳税所得额 ≤ 1000000 元的部分，减按25%计入应纳税所得额，按20%税率缴纳企业所得税	1,000,000元 $<$ 年应纳税所得额 $\leq 3,000,000$ 元的部分，减按50%计入应纳税所得额，按20%税率缴纳企业所得税	引入超额累进计算方法，不同区间的应纳税所得额适用不同的优惠幅度	小微企业所得税优惠在季度预缴时即可享受

3. 在支持公益捐赠方面。

(1) 企业和个人通过公益性社会组织等国家机关, 捐赠的针对于新冠疫情的现金和物品, 可以在计算应纳税所得额时全额扣除。

(2) 企业和个人直接向医院捐赠针对新冠疫情的物资, 可以在计算应纳税所得额时全额扣除。

4. 在支持复工复产方面。

(1) 企业遭受疫情原因影响较大的, 在 2020 年发生的亏损, 结转年限延长至 8 年。

(2) 企业给员工发放口罩的支出, 可以在企业所得税前扣除; 如果发放的是现金, 则可以作为职工福利费税前扣除。

二、如何利用税收优惠政策进行税收筹划

例如, 某工业企业年收入为 1,500,000 元, 当期应纳税所得额为 1,030,000 元, 员工人数 54 人, 30,000,000 元的资产, 人员工资为 40,000 元, 各项扣除为 470,000 元。

(一) 不考虑纳税筹划。

这个企业的年应纳税所得额是 1,030,000 元, 不考虑其他因素, 按 20% 计算企业所得税: 则年企业所得税为 $103 \times 20\% = 20.6$ (万元)

(二) 进行纳税筹划分析。

从案例中能够判断出此企业符合小型微利企业判定标准, 首先可以申请为小微企业来节税降费。

从 2019.1.1 到 2021.12.31 起小微企业的应纳税所得额优惠范围增加, 从 500,000 元提高到了 1,000,000 元, 对企业来讲无疑是一件好事, 可以享受优惠政策的企业数量大增, 降税幅度显著增加; 也使得企业所得税的负担明显降低。对此来做纳税规划, 企业税收负担可调整到较低。

分析方案 1: 这个企业的年应纳税所得额是 1,030,000 元, 在 1,000,000 元以上 3,000,000 元以下, 其中 1,000,000 元按 5% 计算, 30,000 元按 10% 计算企业所得税: 则年企业所得税为 $100 \times 5\% + 3 \times 10\% = 5.3$ (万元)

分析方案 2: 考虑到用足减计收入优惠。如果满足生产原料 100% 为废塑料且符合政策相关的

条例规定, 则可以减按 90% 计算企业收入。收入总额为 $150 \times 90\% = 135$ (万元), 应纳税所得额降低为 $135 - 47 = 88$ (万元), 则这时企业所得税为 $88 \times 25\% \times 20\% = 4.4$ (万元)

分析方案 3: 适当增加企业支出。公司可以捐出物资, 加大员工的奖金、用足固定资产一次性扣除优惠等, 政策明确指出, 新购进企业所需相关设备、器材, (除房屋之外的固定资产) 价格不超过 5,000,000 元的, 可以一次性计入当期成本费用, 则可扣除来减少企业所得税。如: 企业购买了 50 万元机器设备, 这时, 企业应缴纳企业所得税为 $(103 - 50) \times 25\% \times 20\% = 2.75$ (万元)

综上所述, 企业可以根据自身情况多去了解政策并合理的运用到企业税收筹划中, 来帮助企业减免企业所得税。

三、税收优惠政策的问题分析

(一) 税收优惠政策结构松散, 长效性不高。

在许多现有的法律, 行政法规和部门规章中, 有很多有利于小微企业发展的优惠政策, 政策的覆盖范围广, 但这些政策比较分散, 一般都有时效性, 不稳定的特点。并且这些文件都没有以立法的形式去加以实施, 这就导致大大降低了政策的有效性。此外, 因为它涉及到的税费范围广泛和不统一, 对小微企业来说, 学习这些政策并想要全面应用到企业的税收筹划中去, 花费的时间更长, 困难度更高。

(二) 税收优惠力度不够。

对于目前的税收优惠政策, 小微企业 3,000,000 元的税收优惠门槛也应该随着社会经济的变化和企业的发展进行适当修改, 由于大多数小微企业从事行业的限制, 会导致企业有相对较高的运营成本, 虚高的收入, 而利润实际是非常小的, 也可以考虑到对小规模纳税人实行差别税率。

(三) 税收优惠政策并不能鼓励创新。

小微企业创新困难, 难以发展创新技术, 这是目前一大难题。在支持小微企业发展的税收优

惠政策下，不但要考虑到小微企业的税收负担是否过重，而且也应发挥出社会的积极作用来提高技术创新能力。因为技术创新才会是企业持续快速发展的核心力量，以当前的税收优惠政策来说，许多地方呈现出鼓励小微企业创新趋势，但对于小型企业的实际情况而言也应合情合理，千万不能强行去与大中型企业使用相同的优惠政策，所以要适当降低政策门槛，或者专门制定适合小微企业发展的优惠政策。

四、解决措施

（一）整合相应税收立法。

我国现在没有以法律形式出现的税收优惠政策太多，并且政策的有效性和时效性低。关于税费改革条例应该集中：将分散在各个不同地方的税收优惠政策加以整合，让小微企业税收优惠政策有机结合到法律法规中。对有关小微企业相关的现行法律加以完善，全面的支持小微企业发展。

（二）实施差别化的税收政策。

行业的差别，发展阶段的差异，对小微企业面临的困难来说各不相同。这种状况，我们只需针对不同企业发展阶段的实际困难提供必要的帮助。因为制定出一套适用于所有小微企业的税收优惠政策明显是不太可能的。例如，对于创业初期的小微企业资金困难较大的，对此我们可以考虑到对小微企业直接的税收减免或优惠，来保证企业的初期阶段得以存活；对于中期企业更需要的是扩大再生产来占据更多市场，应给他们提供金融机构专项资金等；中国地域辽阔，小型和微型企业在不同的地域、不同的行业，所面临的困难是不一样的，所以也应该以不同的方式和优惠的政策对待，以促进各地的小微企业实施稳定发展。

（三）针对小微企业出具更多技术创新的税收政策。

我国现行的税收优惠政策中，相关技术创新包括科技型中小企业相关的研发支出加计扣除政策以及技术转让收入免征增值税，但对小微企业并没有出具体的优惠政策。

因此需要统筹设立具体税收优惠政策：

1. 金融机构可以设立专项资金鼓励创新型小微企业贷款，改善资金周转困难的局面；

2. 设立对专门从事技术研发的小微企业加大时长的减免税收，可以缓解小型企业初创期企业的资金压力，提高创新型小微企业的存活力和竞争力。

（四）加大对小微企业的税收优惠力度。

小微企业由于规模不大，在企业所得税方面，只能弥补很小一部分的损失，因而对此可以对小微企业更放宽的补亏力度或取消小微企业初期税收的政策。对于固定资产加速折旧来说，对小微企业的固定资产一次性税前激励措施可以考虑扩大范围。除此之外，还可一次性扣除的优惠政策也可以考虑扩大范围。再者，还可以适度的放宽对小微企业的认定标准，加大对小微企业其他相关税收的优惠力度。

（五）形成以间接优惠为主、直接优惠为辅的税收优惠政策。

直接优惠是指直接减免税或低税；间接优惠是指加速折旧，递延税项，投资信贷等。两者相比，授人以鱼不如授人以渔，与直接的减免税额相比，不如让渡更多的时间，从根本上去解决小微企业的问题。加上间接的优惠政策更加丰富多样，也能给小微企业带来更好的税收利益。但是这并不意味着直接优惠可以完全放弃，而是应逐步形成直接和间接优惠相结合的税收优惠政策。

五、结语

纳税筹划在小微企业中占据着极其中重要的作用，这些年来国家出台了较多的税收优惠政策，为了降低小微企业税收负担，鼓励企业更多的进行技术上的创新。对小微企业税收优惠政策的运用更加成熟和变通，能很大程度

的降低企业在资金周转上的压力，加强企业的核心竞争能力。

（作者单位：四川财经职业学院 财税学院）

责任编辑：祝刚

参考文献:

- [1] 国家税务总局. 税收代理实务 [M]. 北京: 中税出版社, 2010:101-130.
- [2] 在中华人民共和国企业所得税法 [M]. 北京: 中国法制出版社. 2007年3月第一版.
- [3] 郑轶, 解析小型微利企业所得税优惠政策 [J]. 华人时刊旬刊, 2014 (3)
- [4] 方左, 黄幼仙, 徐利君. 浅论金融危机下中小企业的税务筹划 [J]. 现代经济信息, 2009年.
- [5] 刘锡光, 刘厚兵. 小型微利企业所税新优惠政策解析 [J]. 税收征纳, 2014 (5): 47-49
- [6] 江平, 刘志耕. 小微企业所得税优惠政策重点、疑点分析 [J]. 财务与会计, 2015 (13): 45-46

简讯**牢记使命跟党走 凝心聚力谋发展****——我院党委中心组(扩大)学习开展实践教育活动**

为深入学习贯彻习近平新时代中国特色社会主义思想, 贯彻落实习总书记对四川工作重要指示精神, 做到学思悟践、知行合一。7月18日, 学院党委理论学习中心组(扩大)专题读书班赴成都市展览馆和郫都区战旗村开展“牢记使命跟党走 凝心聚力谋发展”主题实践教育活动。

活动前, 党委理论学习中心组下发《中共四川省委关于深入学习贯彻习近平总书记对四川工作系列重要指示精神的决定》《全国乡村产业发展规划(2020—2025年)》《中共四川省委关于全面推动高质量发展的决定》《中国共产党四川省第十一届委员会第七次全体会议公报》《四川省推动成渝地区双城经济圈建设暨推进区域协同发展领导小组第一次会议公报》等学习资料供学员自主学习。7月18日上午, 学院党委书记张华带队来到成都市规划馆参观学习。读书班学员们在工作人员的讲解下参观了成都城址迁徙、溯源古蜀、名都会、名城保护四个历史板块, 深入了解了成都千年城市文明, 感受了天府深厚历史文化智慧。学员们认真参观了“新天府、新时代”板块, 深刻感受了

成都空间格局、城市功能、发展方式全方位变革的宏伟气魄, 从宏观层面了解了成都国家中心城市、美丽宜居公园城市、国际门户枢纽城市和世界文化名城的发展定位和规划布局, 再次深入学习了全省“一干多支、五区协同”“四项拓展、全域开放”“五中心一枢纽”的发展战略深刻内涵。参观城市全域实体模型和观看城市规划影片, 再次让全体人员直观领略到城市“一心、两翼、三轴、多中心”的市域空间结构, “东进、西控、北改、中优”的差异化区域发展策略, 以及城市轨道交通航空交通枢纽、生态绿地、重大项目等全方位的规划信息, 令人震撼、催人奋进。

下午, 读书班学员们来到郫都区战旗村, 沿着习近平总书记的视察路线参观学习。在战旗村文化广场, 张华书记带领党员干部在雨中再次重温入党誓词, 叩问入党初心。在工作人员的讲解带领下, 先后参观战旗党建馆、特色农产品展厅、郫县豆瓣博物馆、村史馆和乡村十八坊, 深入了解了战旗村党建带动产业发展、党建引领共建共享的工作模式和富有特色的战旗乡村振兴之路, 同时还品味了浓郁的郫县豆瓣香, 领略了勇于探索、勤劳致富的乡风人情。

丰富的实践教育活动结束后, 读书班学员们展开热烈讨论, 纷纷表示此次实践教育活动非常有意义, 点面结合, 学思悟践统一, 开阔了眼界、拓展了思维。四川省成都市的“新时代、新天府”规划蓝图让人深感震撼, 战旗村的乡村振兴之路令人深受鼓舞。张华书记表示, 我们要积极顺应国家和省委省政府的宏观布局和发展战略, 准确把握新时代职业教育的发展形势, 在省委教育工委、省财政厅党组的坚强领导下, 因时而动、顺势而为, 迅速抓住重大发展机遇实现跨越攀升; 每名党员干部要不忘初心、牢记使命, 凝心聚力、奋发有为, 积极开创工作新局面, 推动学院各项事业迈上新台阶。

此次党委理论学习中心组(扩大)读书班活动从7月13日开始, 历时一周, 读书班采取“线上+线下+现场”的模式, 实现了课堂理论学习、云端交互讨论、现场实践教育的有机统一, 加强了党员干部的理论教育、党性修养和实践体验, 切实提高了党员干部的责任意识和先锋意识, 提升了党员干部的政治素质和业务素质, 增强了党员干部的干事创业的坚定性和自觉性。

(组织人事处 江翠华)

走动式管理沟通在现代企业管理中的运用

周 锐

一、问题的提出

管理大师汤姆彼得斯与上世纪80年代所著《追求卓越》艺术中提出走动式管理，其后他继续结合美国企业管理中的突出问题强化该理论。彼得斯任务管理效率问题其实在很大程度上反映出中高层管理者将自己与员工、客户隔离开来，仅以计算机、文件、会议进行的正式沟通并不足以解决企业的管理问题。因此，彼得斯提出走动式管理，也叫做现场管理法，就是要求中高层管理者经常采用不定期巡查的方式深入生产部门、管理办公室、销售现场，掌握各部门的工作情况和存在的问题，与一线员工、客户沟通，以获取更多的信息，提高管理工作效率。

之所以要在彼得斯提出的走动式管理后面加上沟通二字，是因为笔者认为走出去的目的不仅是为了了解情况，收集管理信息，更重要的是与员工、客户进行沟通，构建畅通的非正式沟通渠道，达到提高管理效率的目的。这一点在下文3.1中将详细阐述。

通过走动式管理沟通，企业管理者可以面对面接触顾客，了解顾客的真实想法、实际需求并听取各种建议，从而让顾客更信任企业以及产品和服务；可以及时解决一些原本需较长时间才能解决的问题，大大降低了市场的风险，把握了市场机会；可以进一步了解与激励员工，通过沟通，管理者可以从不同角度观察和了解员工的工作方法、生活环境，增强员工的认同感和归属感；此外，通过走动式管理沟通，管理者还可以现场示范培训，对工作能力提高不快的员工进行面对面指导，同时可以感染其他员工，形成相互学习、主动提升业务技能的良好氛围。

二、走动式管理沟通在现代企业管理中的实践

彼得斯提出走动式管理后便引了现代企业管

理者们的高度重视。沃尔玛、肯德基、东芝、阿里巴巴等众多知名大企业都是走动式管理实践的成功典范。

沃尔玛在深圳开第四家分店的时候，“美国教导队”（沃尔玛总部的培训人员）来到深圳，第一件事情就是让人把办公室的门全拆了下来，实行彻底的开放式管理。除了留下必要的设备外，将所有的办公桌都撤走。其目的是为了促使管理层少呆在室内办公，多到卖场巡视查看，在走动中多看，多听，多沟通，做好管理工作。

日本著名企业家士光敏夫坚持每天巡视，走遍东芝在日本的工厂和企业。他早上总比别人早到半小时，站在厂门口向上早班的工人招呼问候，并深入基层与员工同吃聊天，了解他们的工作、生活情况。正是士光敏夫身先士卒的做法，东芝生产车间无论有无人巡视，工人们都非常认真地做好自己的工作。

阿里巴巴创始人马云就不喜欢坐在办公室，他经常手握一根棍子在公司各办公区域走动查看，与员工们沟通。虽然他从未使用过这根棍子，但却给员工们一种无形的警示力。

三、走动式管理沟通在现代企业管理中的意义

（一）走动式管理沟通是一种非常重要的非正式沟通方式。

管理沟通主要包括正式沟通和非正式沟通两种形式。正式沟通是指组织内部按照规章制度规定进行的信息传递与交流，如会议、汇报、文件、正式面谈等形式。而非正式沟通则是基于组织成员个人情感之上的正式沟通形式以外的沟通方式。它能弥补正式沟通的不足。而走动式管理沟通就是非正式沟通中一种非常重要的上下级沟通、跨部门沟通和内外部沟通形式。管理者通过走动、巡查各部门，能深入基层去看、去听、去收集问题，

并指导解决问题。一些在会议、文件、汇报这些正式沟通中发现不了的问题，在走动式管理沟通这种非正式沟通情况下便可能暴露出来。管理者通过与员工、客户之间的非正式沟通，了解他们真实的想法、感受，还要将企业文化、经营理念、管理制度、方针政策以亲民的方式简单易懂地传递下去，解决正式沟通可能造成的沟通障碍；化解不满和抱怨，站在员工、客户的立场考虑问题，争取得到他们的理解和支持，寻求提高管理效率的办法。这个工作过程的实质就是沟通实现双赢的过程。所以笔者称走动式管理为走动式管理沟通，它是组织中尤为重要的非正式沟通形式。

（二）走动式管理沟通体现出企业以人为本的管理理念和领导艺术。

真正走出去的管理者代表了企业的管理态度，肩负着代表企业形象的重担。走出去后管理者要放下自己的身份，不仅要去听、看、问，让员工、客户感受到企业的人本关怀，用心去体会他们的心态，用亲和友好的方式去和他们相处。东芝社长土光敏夫在走出去的时候，他还能叫出员工们的名字，不仅关心他们的工作，还关心他们的生活和家庭。这样的走动式管理沟通不仅不会引起员工们的反感，认为被“抽查”、“监视”，还能增进上下级、组织内部的凝聚力、向心力，突显企业文化，体现出以人为本的现代企业管理理念。

走动式管理沟通是管理者走入员工、客户群体中的经常性管理行为，是将自己从办公室解放出来融入工作现场的管理艺术行为，体现了一个优秀管理者的使命感、责任心，体现了管理者的个人价值观念、工作态度以及管理作风。

四、走动式管理沟通的运用技巧

在实际工作中，管理者采用走动式管理沟通时，有可能产生诸如影响工作效率，助推形式主义，影响团队风气等问题。因此在采用走动式管理沟通时，管理者应注意以下几个方面的问题。

（一）明确走动目的，防止走动流于形式。

走动式管理沟通不能只讲形式，管理者一窝

蜂都出去瞎走乱看，更不能出去后遇到问题时，就睁一只眼闭一只眼。管理者的每一次走动，事先都必须明确走动的目的是什么，任务是什么，考虑清楚哪些是企业的核心部门，分析企业哪些部门工作问题比较突出，哪些时间段是关键时间，要了解哪些情况，要解决哪些问题。充分的准备才能让走动式管理更具有实际意义，也能帮助管理者带着发现问题的眼睛去观察，带着倾听下属心声的耳朵去聆听，做好解决问题的心理准备，提高走动式管理的效率。否则走动式管理有可能流于形式。如果只是管理者走马观花的作秀，还不如就呆在自己办公室，以免既浪费自己时间，影响下属工作，还可能对企业管理风气产生负面影响。

（二）明确走动重点，防止走动变监督。

管理者走动式管理沟通不仅是走和看，还要与员工进行沟通，了解员工的想法，听取他们的建议或意见，建立上下级沟通渠道，增强与员工的非正式沟通的机会，发现并解决工作中的问题。如果是制度上的问题，就帮助员工，端正思想，分析问题的利弊；是员工情绪上的问题，就尽力安抚，表示关心，尽可能提供帮助；是操作技术上的事情，就亲自示范讲解。如果没有问题，就自己去找去问，让走动式管理沟通真正发挥出实效。

（三）明确沟通对象，防止工作局限化。

走动式管理这个概念提出之初，主要是指管理者在企业内部各部门之间的走动。随着管理理论的不断发完善，现今走动式管理沟通的走动范围扩大了，不仅是管理者在企业内部各部门间的走动，还包括企业外部。根据迈克尔波特5力竞争模型，走动式管理沟通的走动对象还可以被丰富化，具体而言可以分为如下几类：走向客户内部，了解客户的想法、需求，为客户提供更优质的产品和服务；走向竞争对手，通过沟通协作，加强与竞争对手之间的合作，从竞争到合作伙伴，从对抗到共赢，共同把市场做大、做强，才能长

期在市场中站稳脚跟；走向供应商，供应商是企业亲密的合作伙伴，与供应商建立长期发展、合作共赢的现代化供应合作关系，对于企业而言也有着非常重要的影响。

企业管理者，尤其是离第一线工作较远的高层管理者，更需要要践行走动式管理沟通，这既是一种管理方法，也是一门低成本高收益的技术。

（作者单位：四川财经职业学院工商管理学院）

责任编辑：刘瑶

参考文献：

[1] 孙少雄. 工作要抓上去管理要走下来 [M]. 北京：人民邮电出版社, 2012 (01).

[2] 曹慧青, 李文勇. 工作就要解决问题 [M]. 北京：中华工商联合出版社, 2012 (01).

[3] 熊学魁, 钟叔玉. 走动式管理研究综述 [J]. 改革与战略. 2011(10).

简讯

学院党委书记张华率队赴渠县推进定点帮扶工作

8月26日，学院党委书记张华同志率队赴渠县帮扶村调研脱贫攻坚工作，夯实扶贫基石，高质迎接国检。学院副院长罗潇、对外合作处处长叶剑明、工商管理系副主任刘瑶、财税金融系教师李馨等随行调研。渠县有庆镇镇长夏中华、副镇长熊运国、驻村第一书记周光林（学院基础部教师）、驻村工作队成员汪凤翔、胡恂等陪同调研。

支持产业发展壮大，增强群众获得感

渠县德康生猪养殖有限公司2500头种猪场是今年2月落户有庆镇雅化村的产业项目。在有庆镇镇长夏中华陪同下，26日早晨，张华一行走进项目施工场地，与公司负责人交流，详细听取了种猪场的投资规模、建设进度介绍，仔细询问产量、销售渠道、与群众利益联结机制、吸纳村里群众务工等情况。张华书记指出，产业要科学化、规模

化发展，要与群众利益紧密联结，要带动困难群众增产增收，希望项目早日建成投产，壮大雅化村集体经济，增强群众的获得感。

水稻、玉米等是雅化村的主要粮食作物，但是生产用水量较大。目前，雅化村山坪塘蓄水不能满足灌溉需要，遇到干旱，易导致作物减产减收。为助推种植业的发展，张华一行到雅化村八社耳子山查看干枯的山坪塘。在了解渠县政府对山坪塘的维护整治情况后，张华书记建议有庆镇党委政府要把雅化村山坪塘维护整治向县里相关部门报告，争取纳入专项规划之中，学院也将努力和有庆镇党委政府、县上相关部门一起分步整治急需的山坪塘，帮助群众增收。

关心群众生产生活，增强群众幸福感

雅化村2社贫困户熊廷双是张华书记结对帮扶对象。张华书记在工作之余一直牵挂熊廷双家的状况。一进家门，张华书记就与熊廷双拉家常，询问熊廷双今年粮食收成如何，身体状况怎么样，女儿毕业后在哪上班等等。听了熊廷双的介绍，张华书记为他乐观、开朗的精神面貌感到欣慰。劝诫熊廷双少抽烟少喝酒，保重身体，“你先把烟酒减少一半，我下次来给你带一瓶好酒。”熊廷双满脸兴奋，“要得嘛，不过我好酒喝得少，多带两瓶要得不？”他的话语，博得全场一片欢笑。

6社贫困户江英女儿熊晓琴在学院读书，带着护航贫困生的情怀，走访中，张华书记向江英介绍了熊晓琴在校表现情况，叮嘱随行的老师要多呵护熊晓琴的学习成长，吩咐周光林关注江英一家的生产生活。得知江英是村妇联执委干部，张华书记满怀关切地和江英交流，引导她要胸怀大度，争做表率，积极团结周边群众，齐心协力推进村里发展。

又是一年金秋到，在7社李庚碧家，张华书记看到高高堆积的半屋子稻谷，连忙询问李庚碧“这堆谷子一年够吃不？”李庚碧激动地说：“两年都吃不完，今年收了5-6千斤。这一堆谷子是要卖的。”李庚碧一边说，一边搬出盛米的坛子，装了一小盆米给张华看：“这是新米，很好吃。今年谷子丰收，都要感谢学院资助的化肥。今年疫情影响大，学院发的肥料帮了大忙啊。”张华书记手捧大米，露出满意的笑容，鼓励李庚碧积极发展生产，并嘱咐周光林要多加联系，努力帮助群众解决生产和生活中的困难。

指导户居环境整治，擦亮乡村振兴的“底色”

实施乡村振兴战略，必须坚持生态优先，绿色发展，擦亮乡村振兴的“底色”。为推进雅化村的户居环境整治，张华一行到7社入户，实地查看文善明、熊明其、熊建军、蒋德春等群众家庭卫生状况。在文善明家，张华书记被堂屋墙壁上黏贴的五排小红花与奖状吸引。这一些小红花与奖状都是文善明的孙子文洪涛在校学习所得。这些荣誉体现了文善明一家对知识文化的追求，也与堂屋干净、整洁的布局相得益彰。张华亲切地牵着文洪涛，了解他作业完成情况，建议驻村第一书记周光林以后购买小书桌、台灯、小书柜奖励给优秀的小朋友，既可以为小朋友提供学习条件，又能妥善摆放书籍、文具，让小朋友从小学会整洁、规范地布局房屋，美化居住环境。在熊明其家，其女儿熊良梅正在清扫地上喂养鸡鸭剩余的谷子。张华书记询问了鸡鸭的喂养状况，得知熊明其家鸡鸭大体上坚持圈养，每天早晚打扫卫生，及时清理鸡鸭粪便，张华书记连连肯定。

入户过程中，夏中华镇长结合群众的庭院、居室、厨卫、绿化实际，介绍了雅化村承办有庆镇全镇户居环境整治第一场现场推进会情况，指出周光林带领雅化村干部群众积极整治户居环境，为有庆镇其他村社作出了表率，提供了借鉴经验。张华书记肯定了雅化村户居环境整治的前期努力，希望周光林和村社干部继续努力，提升户居环境整治的质量，擦亮雅化村乡村振兴的“底色”。

对接基层财政，深化帮扶促成效

在结束了有庆镇雅化村的定点帮扶工作后，张华一行前往渠县财政局，与财政局负责人就全县财政基层人员培训、精准帮扶等工作进行了对接。张华书记就学院的近期发展、未来规划以及定点帮扶工作做了交流，并征求渠县财政局的意见和建议。

财政局负责人对学院刚结束的送教下乡，免费对全县基层财会人员为期三天的培训表示感谢，对学院近年来培训渠县基层财会人员、雅化村留守儿童博雅课堂教学、留守妇女财经素养培训等方面的扶智工作给予充分肯定。财政局负责人指出，脱贫攻坚之后的乡村振兴，首要条件是人才振兴。结合渠县财务人员存在的老龄化、知识更新慢等不足，他希望借助学院的培训优势，深化学院在渠县的教育扶志扶贫。一是细化培训内容，延长培训时间，对财

会人员进行专业性、系统性的培训；二是争取扩大在渠县的培训班，让周边其他区县的财会人员、渠县非财政系统的财会人员，都可以参加培训，财政局愿意解决培训场地；三是开设在职人员进修培训班，为有晋升需要的人员提供学习机会。张华书记表示，学院将充分考虑渠县财政局的建议，尽最大努力为渠县财政局等部门提供业务培训、绩效考核等方面的服务，为助力渠县的经济发展和全面建设小康社会贡献财院力量。

(通讯与人文教育学院 周光林)

我院为渠县基层财会人员开展业务培训

8月10-13日，四川财经职业学院“送教下乡”基层财会人员业务提升专题培训班在渠县财政局顺利进行。本次培训立足学院专业优势，聚焦渠县脱贫攻坚收官与乡村振兴财经人才支撑需要，着力提升基层财会人员业务素质，增强造血功能，为渠县决战决胜脱贫攻坚做贡献。

培训内容包括行政事业单位内部控制实务、预算绩效管理、政府会计疑难问题解析等专题，具有较强的可操作性和实用性。学院选派优秀师资队伍亲赴渠县培训，继续教育中心主任、副教授杨勇，会计二系教师胡秀梅，财税金融系教师胡霞等采取专题辅导和案例教学搭配的方式，引导财政干部打开思路、吃透政策、活学活用、破解难题，受到培训学员的一致好评。

扶贫重在扶志贵在扶智。渠县作为人口大县，正凝心聚力打赢脱贫奔康攻坚战，努力实现“三个新定位”，建设幸福美丽新渠县，需要大批优秀的基层财会人才。本次培训为期三天，培训基层财会人员200余人，是四川财经职业学院助力渠县打赢脱贫攻坚战，为基层财会干部送到“家门口”的“及时雨”。自2016年学院帮扶渠县以来，学院推行“广博学问、雅正品德，传授知识、践行扶智”的教育扶贫模式，从县级层面积极开展对渠县乡镇财政干部的业务能力培训，共培训5期，培训财政人员约2000人次，有效拓展了基层财会人员的专业知识，提升了基层财会人员的业务水平与工作能力，为全县的脱贫攻坚与乡村振兴贡献了财院力量。

(通讯与人文教育学院 周光林)

如何开展高职院校家庭经济困难学生精准认定工作

高菁

目前,高职院校在家庭经济困难学生认定工作中面临着认定标准模糊、证明材料缺失或失真、认定程序不规范和缺乏有效的监督机制等困境。为解决这些问题,进一步提高家庭经济困难学生认定工作的科学性、准确性和公平性,各高职院校要构建家庭经济困难学生认定量化指标,定性和定量分析相结合;创新诚信教育形式,完善学生诚信评价体系;建立健全四级认定机制;完善班级、院系二级监督机制。

一、高职院校家庭经济困难学生认定工作开展的重要性

家庭经济困难学生认定工作是一项民生工程,关系党和国家资助政策的贯彻落实,是实现教育公平和社会稳定的关键之举。近年来,党和国家高度重视高等职业教育学生资助工作的开展,资助政策体系不断完善,经费投入和资助规模进一步扩大。2018年教育部发布《关于做好家庭经济困难学生认定工作的指导意见》,第一次从制度上全面规范了家庭经济困难学生认定工作的开展。2018年,我国高等教育学生资助金额达1150.3亿元,增幅达到9.48%,高校助学资金进一步扩大^[1]。2019年国家资助报告显示,高职院校国家助学金覆盖面提高10%,平均补助标准从每生每年3000元提高到3300元,国家助学金的覆盖面和资助金额进一步扩大。

我国高职院校学生多数来自农村,家庭经济基础薄弱,收入不稳定。随着社会生活成本不断提高,高职学生的经济压力逐年增大,参与认定家庭经济困难学生并获得国家资助,能有效地减轻经济压力和家庭经济负担。但是,由于学生家庭经济困难程度的隐蔽性和难以鉴别性,高职院校家庭经济困难学生认定工作一直是学生工作中的难点。

二、高职院校家庭经济困难学生认定工作的典型问题

(一)认定标准模糊。

2018年教育部16号文件规定,家庭经济困难学生是指因学生本人及其家庭的经济能力不能满足其在校期间的学习和生活基本开支的学生,其家庭经济困难程度是认定工作的重要指标。但是,家庭经济困难程度是一个复杂且模糊的概念,学生填写的“困难情况”有时难以精准反映出家庭的经济困难程度^[2],且高职学生家庭致贫的因素多种多样,地区经济差异明显,各班级在认定过程中容易受到人为因素和主观因素的影响,导致认定结果缺乏准确性。李新、王莹的调查研究显示,58.2%的家庭经济困难学生认为,现在的认定方法缺乏公平合理性,不能准确地评定出家庭相对困难的学生^[3]。

(二)证明材料缺失或失真。

教育部规定,认定家庭经济困难的学生需要递交《家庭经济困难申请表》和相关的辅助证明材料。辅助证明材料是评议小组在认定过程中的重要参考资料,主要包括家庭成员患重症的病例及相关费用支出情况;父母下岗、残疾等相关证明;家庭遭受灾害的灾情证明;多子女同时就读的在读证明;低保、建档立卡、优抚、特困家庭等材料及其他反映家庭经济困难的证明。有学生在申请表中描述了家庭经济困难的具体情况,但不能提供相应的辅助证明材料。还有一部分学生为了能获评,虚假上报家庭年收入、直系亲属身体健康状况、家庭受灾状况等;个别学生因为面子心理,对家庭的实际困难程度有所隐瞒,没有如实填写申请表;还有部分学生辅助证明材料缺失。

(三)认定程序不规范。

家庭经济困难学生认定工作的程序包括提前

告知、个人申请、学校认定、结果公示、建档备案等5个环节,每个环节的工作开展都至关重要。在认定过程中,程序不规范主要表现在以下几方面:一是资助政策宣传不到位,导致个别学生因不了解资助政策或因自卑心理而未参与认定;二是班级评议小组对申请认定学生的家庭经济状况不了解或因人情原因而错评;三是有些班级没有按照严格的认定程序进行公示,影响认定结果的精准性;四是部分高职院校未按要求建立家庭经济困难学生动态管理档案,未根据学生的家庭经济变化状况调整认定结果等。

(四) 缺乏有效的监督机制。

家庭经济困难学生的认定应该在班级和院系进行二级公示,确保认定的公开、公平、公正。班级的第一次公示十分重要,是同学们反馈意见、监督认定结果的主渠道。但是,部分高职院校存在个别辅导员因时间紧迫、担心认定结果变动、为避免麻烦等而未进行班级公示的情况,导致认定结果不公开、不透明,明显违背了资助政策要求。班级评议结束后,院系负责资助工作的领导小组应该组织专人对各班级的评议结果进行审核、调研和公示。但有的院系资助工作人员因个人工作散漫、怕麻烦或者推诿等,并未对认定结果进行严格的审核和调研即公示,导致认定结果不公正。

三、如何开展高职院校家庭经济困难学生精准认定工作

(一) 构建家庭经济困难学生认定量化指标,定性和定量分析相结合。

各高职院校要充分了解本校家庭经济困难学生的致贫因素,构建可以量化的认定指标体系。研究者以四川某高职院校222名学生提交的《家庭经济困难认定申请表》为依据,对其家庭最重要的致贫因素进行分析得出,因家庭多子女就读导致家庭经济困难的学生有109人,占比49%;直系亲属残疾、患病或无业等因素导致家庭经济困难的有38人,占比17%;父母务农或打工收入微薄等因素导致家庭经济困难的学生有35人,占比

约16%;单亲家庭导致经济贫困的学生有35人,占比约16%;自然灾害、突发事件、债务情况等事件导致家庭经济困难有5人,占比约2%。因此,可以将家庭多子女就读、父母务农或打工收入低、直系亲属患病、直系亲属无业、直系亲属残疾、单亲或孤儿、自然灾害、突发事件和债务等9个方面的因素确定为该校家庭经济困难学生的致贫因素,在此基础上构建出全面反映该校家庭经济困难学生认定的指标体系,用于准确评议和鉴别学生的家庭经济困难程度。

同时,根据学生的个人经济状况,包括个人月生活费情况、助学贷款情况、手机电脑使用情况、旅游消费情况等,结合个别访谈、家访和调研的定性分析,最终确定该校家庭经济困难学生的认定等级,确保认定结果的客观公正。

(二) 创新诚信教育形式,完善学生诚信评价体系。

经济资助是基础,育人资助才是关键。各高职院校应加强对家庭经济困难学生的诚信教育,将经济资助与诚信育人有机结合。高职院校可以通过多途径开展学生诚信教育,例如,开展诚信课程进教室、“诚信还贷承诺书签字”活动、“诚信校园行”主题活动、讲好诚信故事、争做诚信代言人等形式多样的学生活动,提升学生诚信意识,让诚信教育贯穿学生成长成才的全过程。同时,高职院校要建立家庭经济困难学生诚信评价体系,对在资助工作中弄虚作假的行为给予一定的纪律处分,并加大资助诚信宣传的力度。同时,增强诚信教育的针对性和实效性,不断丰富和优化教育教学平台和手段,鼓励并督促高职学生自觉培养诚实守信的良好品质。

(三) 建立健全四级认定机制。

健全的四级认定工作机制是落实资助政策的保障,各高职院校要健全学校、院系、年级、班级四级认定机制。一是成立本校学生资助工作领导小组,由从事学生管理工作的领导和专职人员来指导、监督各院系家庭经济困难学生认定工作

的具体实施。学生资助管理中心全面统筹协调各院系学生资助工作的开展。二是院系应成立学生资助工作的领导小组，以院系书记担任组长，学生书记、年级组长，班主任、辅导员等相关人员担任成员，组织、审核院系认定工作。三是各年级（专业或班级）应成立年级评议小组，成员应包括辅导员、班主任和学生代表等，开展年级民主评议工作。四是各班级应成立民主评议小组，由辅导员或班主任担任组长，未参与认定的班委干部、寝室长和普通同学担任认定小组成员，开展班级民主评议工作。

（四）完善班级、院系二级监督机制。

各高职院校要完善班级、院系二级公示机制，确保认定过程和结果的公开、公平、公正。各班级在评议结束后，辅导员要通过班级群及纸质公示单对结果进行公示，确保班级同学对认定结果无异议。如有异议，要及时进行调查，给予回复说明或调整认定结果。院系应通过公示栏、校园网站等多种途径向全院学生予以公示，对评定的要求、程序、结果、举报方式和公示时间等进行详细说明。在公示期内接受学生和家长的质疑，对有关的质疑要高度重视，并重新进行调查，调整确定最终名单，无异议后上报教育厅。

（作者单位：四川财经职业学院 信息学院）

责任编辑：陈露

参考文献：

- [1] 中国学生资助管理中心. 2018年中国学生资助发展报告 [N]. 人民日报, 2019-03-11(06).
- [2] 李新, 王莹. 教育公平背景下高校贫困生认定体系研究 [J]. 教育教学论坛, 2016(5):48-50.
- [3] 刘佳. 模糊性：教育政策复杂运行的生成机制：以高校家庭经济困难学生认定政策为例 [J]. 高教探索, 2015(9):9-14.



我院赴厦门进行本科层次职业教育 会计专业人才培养方案的研讨

2020年8月25日-27日，学院党委委员、副院长易思飞带领会计一系主任李代俊、教师胡小凤，教务处干部杨晶等赴厦门与西华师范大学、浪潮铸远教育科技有限公司开展本科层次职业教育会计专业人才培养方案的研讨。

在此次研讨活动进行之前，浪潮铸远为我院和西华师范大学安排了丰富的调研活动，包括赴中交一公局集团财务共享中心（厦门中心）进行调研和赴浪潮厦门工业园参观浪潮智能工厂。

在与中交一公局集团财务共享中心的调研中，我院调研组对财务共享的快速的发展趋势及未来财务人员应具备的业财融合的职业能力有了更清晰的认识。在浪潮集团的展厅及智能工厂中，我院调研组也更直观地感受到大数据和人工智能已经是推动现代企业发展的必备要素，对我院未来人才培养的方向有了更多的思考。

在之后进行的“本科层次职业教育会计专业人才培养方案研讨会”上，我院与西华师范大学、浪潮铸远展开了三方研讨。易思飞副院长提出，应依循“五步法”来制定人才培养方案的路径：通过调研确定“企业需要什么样的人”；进行实践专家访谈，研究“需要什么样的能力”；将生产过程转化为能力过程，确定“需要什么样的课程、解决什么问题”；通过专家评审、学院党委会审定后执行。易思飞副院长“五步法”制定人才培养方案的思路，受到了大家的一致认可。

研讨会上，我院会计一系主任李代俊与西华师范大学商学院副院长戴彬、会计系主任陶月英、浪潮铸远的高管团队进行了深入细致的交流，对本科层次职业教育会计专业的人才培养方案的制定厘清思路，确定方向，对于后续的师资培养、课程开发、产教融合等也提出了框架和路径。

（教务处 杨晶）

高职学生沟通能力培养研究

程 宇

高职教育以培养高素质高技能人才为目标, 素质教育的内容应是全面的, 包括知识、能力和素质。其中能力培养包括思维能力、动手能力、学习能力和沟通能力四个方面。高职要为社会培养合格的人才, 必须重视四种能力的培养, 缺一不可。有关研究表明, 良好的沟通能力不但是成为合格人才基本素质之一, 而且已经成为社会竞争的必备武器之一。

一、沟通能力对于高职学生成长与发展的重要性

良好的沟通能力是大学生立足于社会的必备条件, 直接影响其生活和工作态度, 成为就业和职业发展的重要因素。沟通能力并非与生俱来, 可以通过后天的训练和培养得到提升和改变。

高职大学生毕业后将面对市场的选择, 市场成为大学生能力培养的最终检验之所, 用人单位按照市场法则决定取舍。从近年来的调查显示, 财经类专业高职人才必须具备的品质中, 沟通能力往往赫然在列, 并处于靠前的位置。除了过硬的专业技术知识外, 沟通能力重要性、沟通能力亟待提升成为学生、用人单位共同认识。沟通能力成为大学生进入职场的门槛, 沟通能力强的学生, 能够快速融入职场环境, 快速适应新的人际关系, 快速建立生活、工作社交圈。沟通能力欠缺在很多情况下被列为毕业生不符合社会要求的重要方面。如果不善沟通, 不善与他人合作, 即使专业技能扎实, 也难有用武之地。既然沟通能力对于未来就业如此重要, 就需要未雨绸缪, 重视大学生沟通能力的培养。

二、导致大学生沟通能力缺失的原因分析

(一) 成长环境因素。

成长环境中主要影响我们沟通能力形成主要有三个方面, 家庭环境、学校环境、朋友。家庭中, 现在家庭结构主要以独生子女形态, 他们表现为个性张扬式、人际关系冷漠。成长过程父母大包大揽, 孩子缺少独立思考和解决常见问题的指导。久而久之, “人人为我”成为理所当然, “唯我意识”的形成, 极大地影响了大学生人际交往的正常发展。学校里, 分数成为评价学生的唯一标准, 学生忙于应试, 不断提高专业成绩, 只关心个人成绩, 唯分是图。朋友间, 多以班级同学关系为主, 沟通对象相对单纯、沟通方式相对单一, 交谈内容相对狭窄, 多以学习相关内容为主。

(二) 社会环境因素。

一方面, 在社会负面效应影响下, 社会某些不良风气侵入校园, 学生参与活动过分现实、过于功利。无利者不往, 不愿意参加健康、有意义的集体活动。另一方面, 现在社会中, 网络成为人际沟通的主要工具, 生活必需品, 沟通中将时间和情感寄托于虚拟的社会化中。人的发展应建立在现实的人与人互动的基础上, 社会学理论中的“镜中之我说”和“概化他人说”证实了这一点。有的高职同学学生沉醉于那种虚假的满足, 其人格和交往模式也被虚拟环境模式化了, 减少了日常生活中的交流, 降低了自己口头表达能力和组织语言的能力, 在面对面交往中出现障碍, 难于融进到群体之中, 阻碍了合作团队的建设。

(三) 心理因素。

1. 自卑心理。表现为极力回避与他人接触, 出现社交恐惧症中种种表征, 比如与他人接触时过度紧张、恐惧、面红耳赤。

2. 嫉妒心理。心理承受能力差, 不能正确评

价自己和对待他人长处和优点,常常用讽刺、挖苦、打击、嘲笑等不当方式进行交流,给他人造成伤害,严重影响沟通效果,有时还会形成冲突和矛盾。

3. 羞涩心理。缺少沟通机会,在面对能够自我展示的机会时,常常选择放弃,对于沟通常常手脚无措,有时也表现为有想法,没有行动和具体方法。

三、高职学生沟通能力培养路径

高职教育将培养学生的沟通能力和高职环境有机融合在一起,利用学校资源独特的沟通形式、内容、规律和方法,成为大学生沟通能力提升的不可替代的平台。

(一) 学生为主体, 认知沟通。

现在教学思想倡导学生与老师之间建立民主、平等、合作的新型师生关系,高校通过开设沟通相关课程,合理设置教学内容,让课堂成为沟通的渠道,教师从培养学生能力出发,首先帮助学生正确认知自我,能够深度剖析自我,审视优缺点,找准定位,其次有意识地启发学生发言、交流,给每个学生同等的展示机会,师生之间、同学之间进行一种平等的面对面的双向互动。再则,挖掘和开发学生的沟通潜能,对认知过程中不断调整自己。

(二) 以知识为架构, 学习沟通。

知识能力和社会认知与沟通能力息息相关,在沟通中知识、技巧、动机同样重要。现代大学生需要具备比较完善的知识体系,做到专博结合,有助于他们多角度、同理心、换位思考来应对未来职场生涯中各种人际关系。高职学生应通过大量阅读书籍、杂志、电视、网络等,了解历史,关注时事,提高自己的知识水平与知识面,扩张知识的宽度、长度、深度,塑造良好的自己,便于自我提升,在与他人交往中能够找到更多话题,建立良好的人际关系。

(三) 以实践为平台, 训练沟通。

沟通能力不是与生俱来,是一种实际操作能力,必须经过长期、系统和反复训练才能得到提升。在沟通中,学生普遍感觉与陌生人之间的沟通是短板,原因之一学生不敢沟通,因此鼓励学生敢于沟通。沟通要从“敢不敢,愿意不愿意”做起,引导学生积极调整心态,让学生感受有效沟通的愉快,激发起主动沟通的强烈愿望。心理障碍消除,才能迈出沟通的第一步。原因之二学生对于沟通训练太少,不知如何应对沟通中的不同场景。鼓励学生参与并组织班级活动、加入高校社团活动,在同学间、班级间、社团间、学院职能部门间的组织、配合、协调等工作,有意识通过锻炼,获得进入职场前的一些经验。此外,重视学校组织的实习活动,课余时间的各种专兼职工作。主动思考实习中出现的各种问题,分析如何通过有效沟通解决面临的困惑。比如,面对工作中细节、突发状态,学会灵活应变,在实习企业组织关系中,全方位的锻炼与上级、同事间、团队间沟通能力。

沟通技巧作为高职学生必不可少的基本技能,无论对于生活还是工作都会起到相当大的作用。重视沟通教育,有效地提高高职学生的沟通能力,才能为社会培养更多、更优秀的高素质职业人才。

(作者单位:四川财经职业学院 工商管理学院)

责任编辑:李平

参考文献:

- [1] 何有缘. “管理沟通”课在提高大学生人际交往能力中的作用[J]. 中国农业大学学报:社会科学版, 2006(4):84.
- [2] 毕玉平. 浅析管理沟通课程的教学[J]. 山西广播电视大学学报, 2006(03).
- [3] 李谦. 现代沟通学[M]. 北京:经济科学出版社, 2002.

高职院校学生就业价值取向调查及引导研究

——基于某财经职业学院的调查

刘潇雨

一、调查背景

2019年政府工作报告提出了高职院校大规模扩招100万人的计划，2020年也是高职连续大扩招的第二年。政府工作报告中表示，今明两年，高职再次扩招200万。对于如此庞大的群体，就业形势必将更加严峻。而学生的就业价值取向将直接影响其职业选择和职业规划，因此，帮助高职院校学生树立健康合理的就业价值取向，一方面可以解决就业难题，另一方面可以实现个人和社会的协调发展。

本文立足于高职院校学生就业价值取向的调查，研究其性别、生源地、父母职业、学历水平、家庭年收入等因素对就业价值取向的影响。

二、问卷编制与样本分布情况

笔者作为一线辅导员，在日常工作中，与学生关于就业的事宜有过许多沟通交流，也与不同专业的学生进行过深入访谈，并在其他老师的帮助下，编制了此问卷。

本次通过问卷星在线发放问卷，共收到434份问卷，具体样本统计分布情况如下：

表1 高职院校学生就业价值取向研究样本分布(N=434)

	样本分布	样本数	比例
性别	男	91	21.0%
	女	343	79.0%
是否独生子女	是	169	38.9%
	否	265	61.1%
家庭所在地	农村	254	58.5%
	城镇	180	41.5%
家庭年收入	3万元	106	24.4%
	3-8万元	186	42.9%
	8-20万元	125	28.8%
	20万元以上	17	3.9%

三、调查统计分析

对调查问卷进行统计分析可以看出：总体趋向良好，在校期间做过简单的职业规划（图1），也在为就业作积极的准备，考级考证，参加社会实践等。对于就业单位的性质，也有清醒的认识，倾向于民营企业（占比30%）。（图2）



图1：对职业生涯是否有过规划



图2：就业单位的性质

同时，部分高职院校学生的就业价值取向存在以下问题

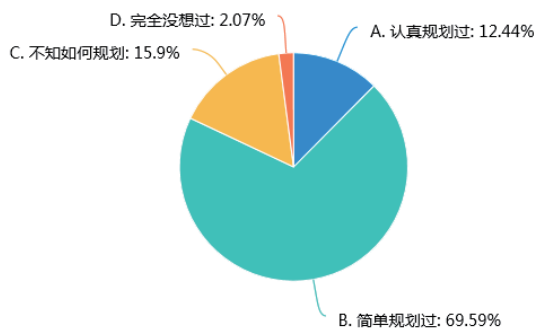
（一）自我认知偏差，过高的薪酬待遇期望。

在关于期望的薪资水平调查题目中，选择5000元以上的同学达到了40%，选择的理由是“对自身价值的评价”。而根据我校2019届毕业生质量评价报告，平均薪资水平为3932元。即使是全国示范性高职平均薪资也只达到了4456元。

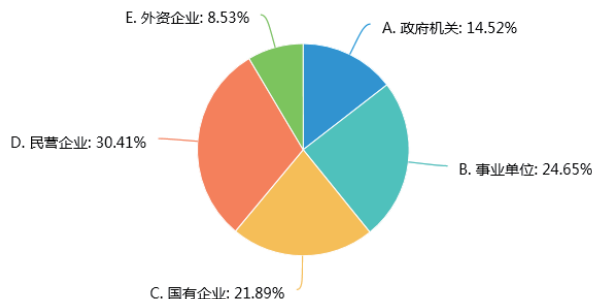
在关于选择工作的评价标准调查题目中，排在前三位的是“薪资福利”（23%）、“发展潜力”（21%）、“个人兴趣”（19%）。

（二）关注眼前利益，缺乏长远规划，出现盲从现象，就业稳定性不高。

在关于就业态度调查题目中，虽然有58%的学生选择了“积极准备，自信能找到合适的工作”，有24%的学生没有过多思考，认为最后总会找到工作，11%的学生没有方向，感到焦虑茫然，7%的同学随大流，跟着别人找。这也导致毕业生离职率较高。2019届毕业生离职率为54%，高于全国高职财经大类（51%）、全国示范性高职（44%）平均水平。进一步从原因上看，主动离职的原因主要是“薪资福利偏低”（47%）、“个人发展空间不够”（47%）。可见，这部分毕业生就业初期进行职业选择时对职业行业现状了解不够清晰，个人职业规划不够完善。



图3：就业态度

（三）缺乏服务和奉献意识。

在参与问卷调查的434名学生中，虽然有58.5%的学生来自农村，但在选择工作时，缺乏吃苦耐劳的精神。女生占比79%，因此也倾向于选择比较安稳的工作，如行政等岗位。也缺乏奉献意识。在就业时，先看自己能获得什么，而不是看自己先付出、奉献什么。在问到是否愿意到基层，到西部偏远地区工作时，有30%的同学表示“愿意去，可以实现个人和社会价值”，24%表示“有优惠政策时才愿意去”，36%的同学表示“如果没找其他

选择，才愿意去”，甚至有10%的同学直接表示“太辛苦，不愿意去”。

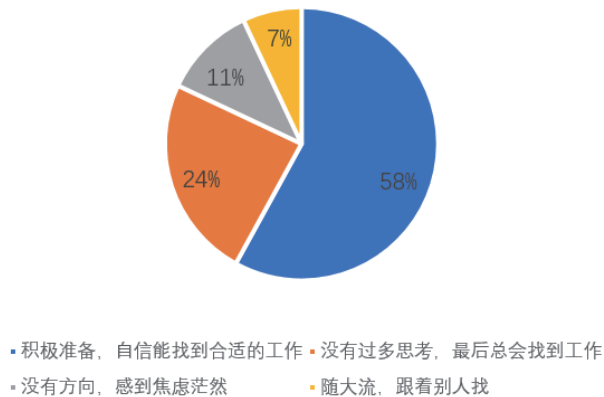
通过与个别同学的深入访谈交流，学生作此选择还因为对“西部计划”，“三支一扶”等政策不了解。



图4：性别与家庭所在地



图5：是否愿意到基层就业

（四）家庭因素，特别是父母对于学生的就业价值取向有显著影响。

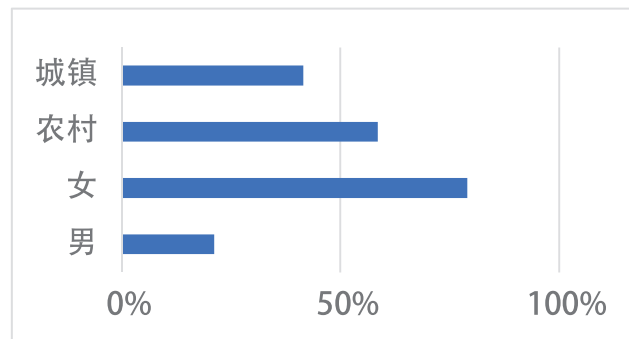
在参与此次问卷调查的434名同学中，父母亲均为农民的家庭达到了47%，父亲的学历为初中及以下的占比为74.4%，母亲为83.3%。通过交互分析，父母自身对于就业相关的政策，对于就业形势都不是很了解，学生对于就业的目标，标准等就要来源于学校、同辈。

四、高职院校学生就业取向引导建议

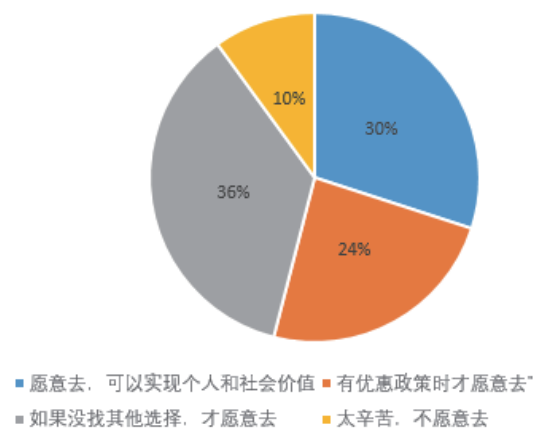
（一）了解宏观形势，把握时代特征。

2019年2月，国务院下发了《国家职业教育改革实施方案》，指出职业教育和普通教育是两

种不同的教育类型，具有同等重要的地位，并且方案明确提出：开展本科层次职业教育的试点。随着我国经济改革进入深水区，国家对人才的需求特别是高素质技术技能人才需求越来越迫切。不管是社会、高校、家庭还是学生本人，都应该借着东风，找准职业教育的定位，高职教育将有更加广阔的舞台和良好的发展机遇，职业教育将大有可为。

（二）营造良好的社会氛围。

这次问卷，关于高职生就业前景的调查，有27.9%的学生觉得非常严峻，36.9%的同学认为比较严峻。这反应出在就业时社会对于高职学生的认可度不高，存在一定的就业歧视。社会应该改变观念，认识到高职教育与本科教育侧重点不同，高职教育是培养具有一定理论水平和较强实践能力的学生，更侧重于一线工作。社会各行各业应该以更包容的心态去接纳高职院校的学生，并为他们提供与之匹配的岗位。

（三）完善就业培训，提高就业服务。

首先，学校要加强就业培训、指导和服务的队伍建设。虽然就业指导课和职业规划课开设时间已久，但是授课内容主要集中在技能部分，但也应该加重就业价值观的教育和引导。可以邀请企业专家、知名校友等，通过榜样的力量让学生直观感受学生合理健康的就业价值取向。

其次，就业政策、就业形势等信息应及时发布。前面通过问卷分析知道，高职院校学生家庭及其父母对于就业相关信息不了解，学生在校期间获得这些信息的主要渠道来源就是学校。

最后，价值取向的形成是一个过程，因此，对于引导学生树立正确的价值取向应该做得越早越好。从入校之初就应该开展，并且应该分年级、分专业有针对性的开展。

（四）增强自身综合素质，锻炼持续学习的能力。

第一、增强自身综合能力。学生必须要清醒

地认识到，国家大力发展职业教育，这是机遇，也是挑战。只有不断增强自身的综合素质，才能抓住机遇。但当前部分高职院校学生自我约束能力较差，好高骛远，缺乏脚踏实地，吃苦耐劳的精神。

第二、锻炼持续学习的能力。当前社会，特别是高新技术日新月异。而高职学生学习基础相对较差。想要获得持续、长远的职业发展，必须不断学习接受新事物。

第三、转变就业观念，保持良好心态。部分高职院校学生因为家庭经济原因，自身学习较差等，在求职中把工资待遇放在第一位，但自身能力又达不到要求。所以需要客观的自我定位，适应社会环境，分析社会需求，保持良好的心态，才能不断达到职业期望。

就业价值取向是一个动态的过程，特别是对于学生来说，可塑性更强。只要加以正确的引导，就可以帮助其形成健康合理的就业价值取向，实现马克思所说的追求社会价值与自我完美，进而实现幸福人生。

（作者单位：四川财经职业学院 工商管理学院）

责任编辑：卢彦

参考文献：

- [1] 夏风云, 姜冬. 新时代大学生就业价值取向及其引导研究——基于S市某双一流大学本科生的调查[J]. 教育与教学研究. 2018(10).
- [2] 李小琼. “互联网+”视域下大学生就业价值取向引导路径研究[J]. 甘肃: 教育理论与实践. 2017(12).
- [3] 王天莹, 李玉淑. 大学生就业价值取向实证研究——基于性别、生源地和年级的差异[J]. 理论前沿. 2014(02).
- [4] 郭青华. 高职院校大学生就业价值取向研究[J]. 教育与人才. 2015(02).



我院认真组织学习贯彻省委十一届七次全会精神

根据上级文件精神和财政厅党组的工作要求，近日，我院党员干部认真学习贯彻省委十一届七次全会精神。

一、认真学习领会省委十一届七次全会精神

学院党委高度重视，把学习宣传贯彻省委十一届七次全会精神作为当前学院的一项重要的政治任务，通过党委中心组（扩大）会和常委会认真组织学习省委十一届七次全会精神，深刻领会和把握推动成渝地区双城经济圈建设的重大意义、总体思路、基本要求、重要部署、重点任务和组织保障，真正做到学深悟透；学院33个基层党组织运用组织生活会、“三会一课”、主题党日、线上组织学习等形式，组织400余名党员干部深入学习省委全会精神，20个青年理论学习小组积极开展学习交流分享活动。大家纷纷表示，通过这次对省委《决定》的深入学习，加深了对成渝地区双城经济圈建设的框架性、系统性、内容性认识，对成渝地区双城经济圈建设的目标、任务有了清晰了解。会计二系教师付一辉表示，作为服务于地方经济的高职院校的教师，贯彻落实省委十一届七次全会精神，感觉责任重大、使命光荣。首先把本职工作做好，立足专业发展，致力人才培养。此外，学院还通过开展“三级书记讲党课”、党员讲“微党课”等方式掀起宣传宣讲省委全会精神热潮，充分利用学院官网、官微、宣传栏、电子显示屏等载体，深入宣传省委全会精神，积极营造学习宣传浓厚氛围。

二、贯彻落实省委十一届七次全会精神

为落实成渝地区双城经济圈建设重大国家战略，结合四川省教育厅与重庆市教委关于推动成渝地区双城经济圈建设教育协同发展框架协议内容，学院党委坚持走在前、干在前，围绕两地财经商贸流通产业布局，体现成渝双城教育协同发展，和重庆财经职业学院共同牵头，联合近90家财经领域大中型企业、20余家行业协会（学会）、30余所成渝地区中高等职业院校组建成立“成渝地区双城经济圈财经职业教育联盟”。学院出台《建立推动成渝地区双城经济圈教育协同发展工作机制的方案》，成立四川财经职业学院推动成渝地区双城经济圈教育协同发展领导小组，推动教育协同发展领导小组办公室，成立了七个推动教育协同发展专项工作组，把战略部署转化为具体行动和工作

实效。联盟成立后，将以“唱好双城记”“建好经济圈”为引领，以“平等互利、优势互补、合作办学、合作育人、合作就业、合作发展”原则，紧密对接成渝地区双城经济圈协同发展，以政校行企合作为基础，以专业发展为纽带，以高素质技能型人才培养为核心，打造成渝财经职业教育产教融合命运共同体，着力培养成渝地区高素质财经类技术技能人才。

三、扎实开展为成渝地区双城经济圈建设献计献策活动

围绕学习贯彻落实省委全会精神，我院各级党组织积极开展“我为成渝地区双城经济圈建设献计献策”活动，动员组织支部党员干部特别是青年党员干部，围绕落实党中央决策部署，重点就深化川渝合作、促进区域优势互补协同共兴，加快建设经济强省、推动治蜀兴川再上新台阶，推动战略落地、强化关键支撑、实施重点项目等方面，并结合岗位职责职责和工作实际，积极开展献计献策，截止目前已收到各类意见和建议12条。

科研与发展规划处献计献策：1. 抓好国家会计学院成都基地平台，融入双城经济圈的建设。发挥高校科技优势，打造科技创新新高地，发挥高校人才队伍优势，增强社会服务功能，更好服务社会。2. 进一步理清“抢抓成渝地区双城经济圈建设机遇”的思路，进一步提高“运用科学理论指导实践、推动工作”的能力。要坚持以政治学习为根本，围绕中心、服务大局、选好主题，有效提高理论水平和专业素养。3. 学院可以搭建校企合作创新平台，地方政府可以提供重大基础设施建设或创新中心的配套支持条件和政策，制定与各研发方向相关产业发展规划，同时学院为这些相关产业输送人才，建立交流平台，科学部署研发中心成果产业化发展的重大事项。4. 推进学生的跨校交流和培养、扩大优质课程和专业的共享、加强人才队伍的共同引培和互聘互用、建立联合科研攻关和成果转化协同联动机制、实现公共资源的共建共享以及开展更高层次的国际交流合作等方面，共同促进成渝两地高校更高质量、更有特色的发展。

会计二系党总支书记廖鸿茜建议：1. 面向教职工、学生做好成渝地区双城经济圈建设的宣讲，提高全院师生对成渝地区双城经济圈建设的认识，为“国家战略、全民参与”打下思想认识的良好基础。2. 加强对成渝地区双城经济圈建设相关政策的学习，特别是跟进专业领域政策、工作机制的了解掌握，优化专业人才培养方案，强化学生管理培养，为学生就业找准出路。3. 积极参与学院对接重庆财经类院

校院系，建立协同合作平台，学习交流办学经验，提升专业建设和人才培养质量，为成渝地区双城经济圈建设提供财经类专业人才保障。4. 加强作风建设，积极投身成渝地区双城经济圈建设，发挥好党员先锋模范作用，带动专业团队，为成渝地区双城经济圈建设做出努力和贡献。

会计二系副主任朱敏建议：1. 适当扩大学院在成渝经济圈区域内城市的招生比例。2. 加强学院与成渝经济圈区域内各职业院校在人才培养、教师交流、课程互选、学分互认、科研、校企合作等方面的深度合作。3. 积极联系成渝经济圈区域内的企业，增加学院学生实习、实践机会，扩大就业面。4. 对接川渝经济圈产业需求，推进学院新专业设置，有针对性地开发课程和制定人才培养方案，提升服务地方经济能力。

(党政办 饶明全)

我院举办南充市高坪区行政事业单位 财务干部业务培训班

为提升基层财务干部的综合业务能力，提高财政资金使用效率，促进地方各项行政事业的健康发展。近日，为期一周的“南充市高坪区2020年度行政事业单位财务干部业务培训班（第一期）”在四川财经职业学院圆满结束，98名财务干部顺利完成培训任务。

通过广泛深入的培训需求调研，按照“理实并重、贴近工作、注重实效”的基本原则，经南充市财政局与我院多次商议，最终确定本次培训内容，主要包括：政府会计准则制度疑难问题、行政事业单位内控建设与内控报告编制、政府采购相关法规解读、财务人员法律风险防范、预算法及预算编制解析、地方政府债务风险管理、基建竣工决算政策解读及实务运用、预算绩效管理政策解读及实务等。第一期培训班于2020年8月23日-8月29日举行，第二期培训班将于8月30日-9月5日举行。

为了确保本次培训质量，真正做到参加培训的财会干部“开阔视野、提升能力、学有所获、学以致用”，我院精心选配师资，安排了教学经验丰富、教学效果突出、理论及实务兼备的优秀教师授课，授课教师不仅包括本院的优秀专业教师，同时聘请了省财政厅、成都市财政局相关业务处室的行业专家，其他院校的专家教授参与教学。

参训学员对此次培训的课程安排、师资讲授、后勤服务等给予了高度评价，普遍反映此次培训内容紧贴工作实

际、授课老师讲解深入浅出、学员们学习积极性高，师生教学互动多，学习效果好。不少学员表示：“平时在工作中遇到的不少疑难问题，通过此次培训都找到了答案，特别希望今后有机会多参加这样的培训学习”。

(继续教育学院 康战科)

我院师生喜获

第十届全国大学生市场调查与分析大赛一等奖

2020年7月26日，我院“七分靠选品，三分靠运营——永辉mini超市金槐店线上饮料选品调查报告”项目获得“正大杯”第十届全国大学生市场调查与分析大赛第一名，斩获一等奖，获得8月海峡两岸决赛的参赛资格，同时我院获得最佳院校组织奖。该项目由我院工商管理系教师余奇训、周锐指导，2018级营销专业学生杨雪、刘芹、甯蕊、蔡莉、范雪等完成。

“正大杯”第十届全国大学生市场调研与分析大赛专科组总决赛暨第九届海峡两岸大学生市场调查与分析大赛大陆地区选拔赛于2019年9月份报名启动，共有596所（含澳门地区4所）本、专科院校80406名学生报名参赛，经历7个月的时间，经过层层选拔，共有来自全国20个省（自治区/直辖市）的73所专科学院118支参赛团队，参加了全国总决赛的报告评审，选拔出45所院校73支团队参加决赛角逐专科总决赛奖项与两岸参赛资格。因受新冠疫情的影响，本次总决赛全程采用线上展示答辩。

此次大赛前期筹备工作历时10个多月，受到疫情影响，学生出行不便，访谈工作十分受限，整个调研分析工作推进困难。但在院系领导及永辉超市的大力支持和帮助下，余奇训、周锐两名指导老师带领5名学生（飞跃团队）日夜奋战，为一个高质量的竞争者数据，比对录入分析22小时，报告前后修改逾50遍，PPT精修10余次，展示视频反复拍摄剪辑，经常熬夜到凌晨两三点，最终形成了精益求精的调研报告。

此次比赛充分展示了我院学生的市场调查和数据处理与分析等专业实战能力以及教师团队的指导能力。通过这次比赛，学生的社会责任感、服务意识、市场敏锐度和团队协作精神得到了进一步提升和发展。

(工商管理学院 刘瑶)